



SDMT1205 CM930 пластина для фрез

Код: 27513

2 351 ₮ с НДС (за 1шт.)

Бренд: CNCM



ОПИСАНИЕ

Сменная твердосплавная пластина фрезерная по металлу SDMT. Группа обрабатываемых материалов по ISO: P, M.

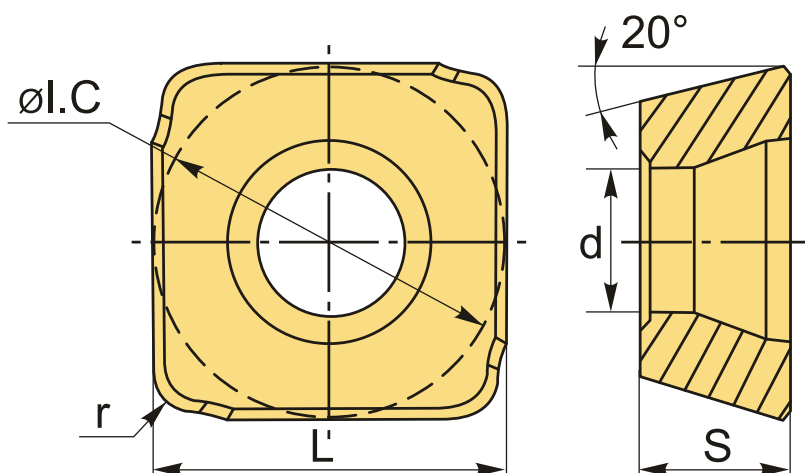

ТЕХНИЧЕСКИЕ ХАРАКТЕРИСТИКИ

Бренд:	CNCM
Вид обработки:	M (получистовая)
Марка:	SDMT
Вид пластины:	твердосплавные
Тип пластины (форма):	S-квадратная
Размер пластины:	12
Обр-мый материал:	P (сталь) M (нержавеющая сталь)
Радиус, r:	0.2 мм

Сплав фрезерования:	CM930
L:	12.9 мм
ØI.C:	12.9 мм
S:	5.66 мм
d:	4.4 мм
Вес:	0.008 кг
Вес:	0.008 кг

