



WNMU080608EN-GM CM930 пластина для фрез

Код: 27511

**4 015 Т** с НДС (за 1шт.)

Бренд: CNCM



## ОПИСАНИЕ

Сменная твердосплавная пластина для фрезерования WNMU. Тригональная. Группа обрабатываемых материалов по ISO: P, M.

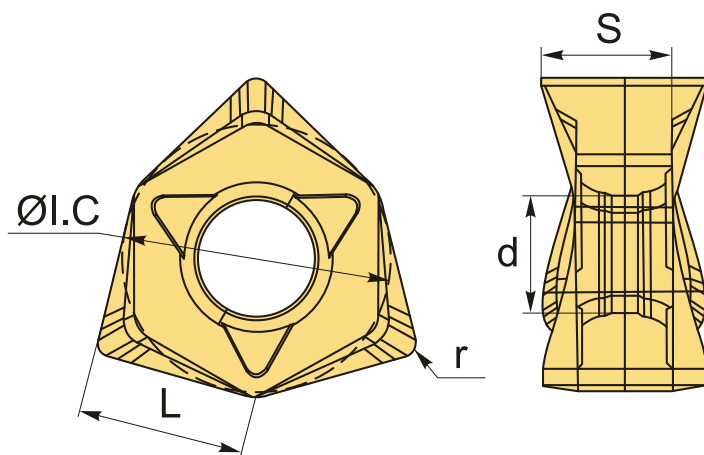

## ТЕХНИЧЕСКИЕ ХАРАКТЕРИСТИКИ

Бренд:	CNCM
Вид обработки:	M (получистовая)
Марка:	WNMU
Вид пластины:	твердосплавные
Тип пластины (форма):	W-тригональная
Размер пластины:	8
Обр-мый материал:	P (сталь) M (нержавеющая сталь)
Радиус, r:	0.8 мм

Стружкой фрезерования:	CNCM-EN-GM
Сплав фрезерования:	CM930
L:	8.5 мм
ØI.C:	14.55 мм
S:	6.5 мм
d:	6.12 мм
Вес:	0.008 кг
Вес:	0.008 кг

