



RCKT10T3-ST CP100 пластина для фрез

Код: 27508

2 286 ₮ с НДС (за 1шт.)

Бренд: CNCМ



ОПИСАНИЕ

Сменная металлокерамическая пластина по металлу RCKT. Группа обрабатываемых металлов по ISO: P.

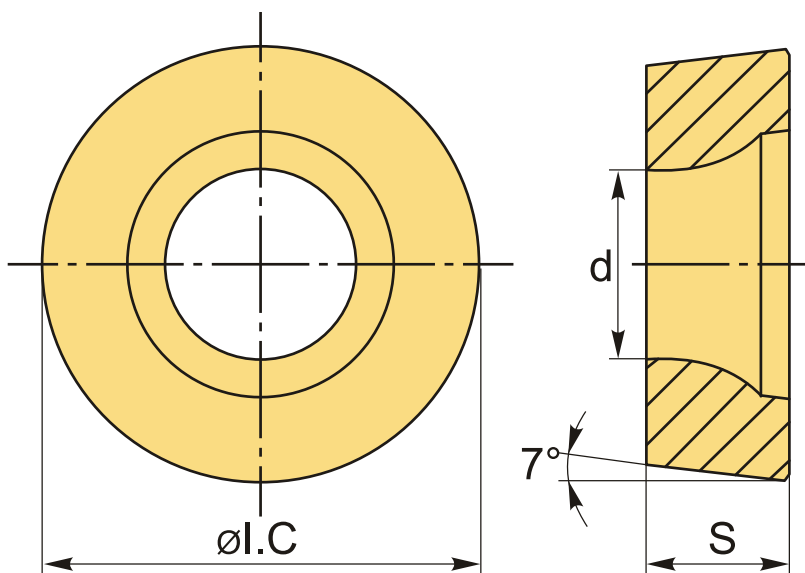

ТЕХНИЧЕСКИЕ ХАРАКТЕРИСТИКИ

Бренд:	CNCM
Вид обработки:	M (получистовая)
Марка:	RCKT
Вид пластины:	металлокерамические
Тип пластины (форма):	R-круглая
Размер пластины:	10
Обр-мый материал:	P (сталь)

Сплав фрезерования:

CP100

ØI.C:

10 мм

S:

3.97 мм

d:

4.4 мм

Вес:

0.003 кг

Вес:

0.003 кг

