



RPMT1003MO-TT CA130 пластина для фрез

Код: 27506

2 432 ₮ с НДС (за 1шт.)

Бренд: CNCM



ОПИСАНИЕ

Сменная твердосплавная пластина по металлу RPMT. Круглая. Группа обрабатываемых материалов по ISO: P, M, K.

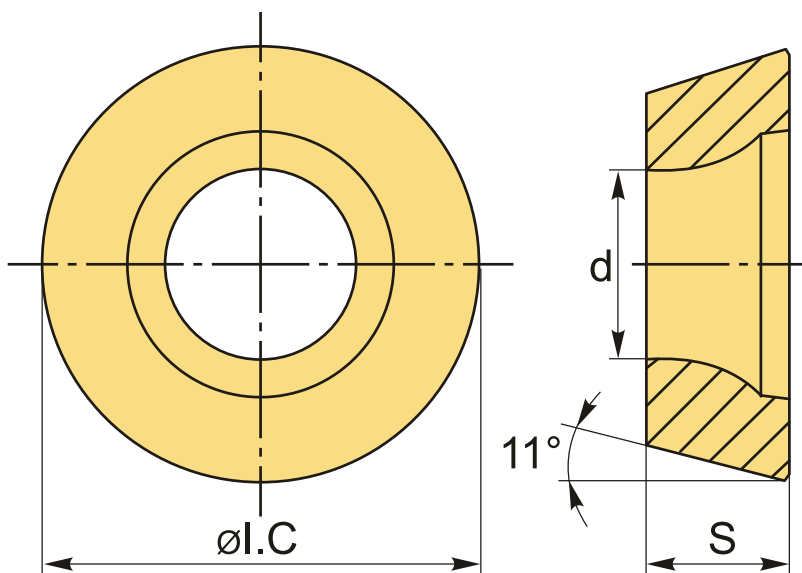

ТЕХНИЧЕСКИЕ ХАРАКТЕРИСТИКИ

Бренд:	CNCM
Вид обработки:	M (получистовая)
Марка:	RPMT
Вид пластины:	твердосплавные
Тип пластины (форма):	R-круглая
Размер пластины:	10

Обр-мый материал:

Р (сталь)
М (нержавеющая сталь)
К (чугун)

Стружкой фрезерования:

CNCM-ТТ

Сплав фрезерования:

CA130

ØI.C:

10 мм

S:

3.18 мм

d:

4.6 мм

Вес:

0.003 кг

Вес:

0.003 кг

