



**RDMT1003MO-TT CS308 пластина для фрез**

Код: 27498

**2 415 ₮** с НДС (за 1шт.)

Бренд: CNCM



## ОПИСАНИЕ

Сменная твердосплавная пластина по металлу RDMT. Группа обрабатываемых материалов по ISO: P, M.

Круглые твердосплавные пластины.

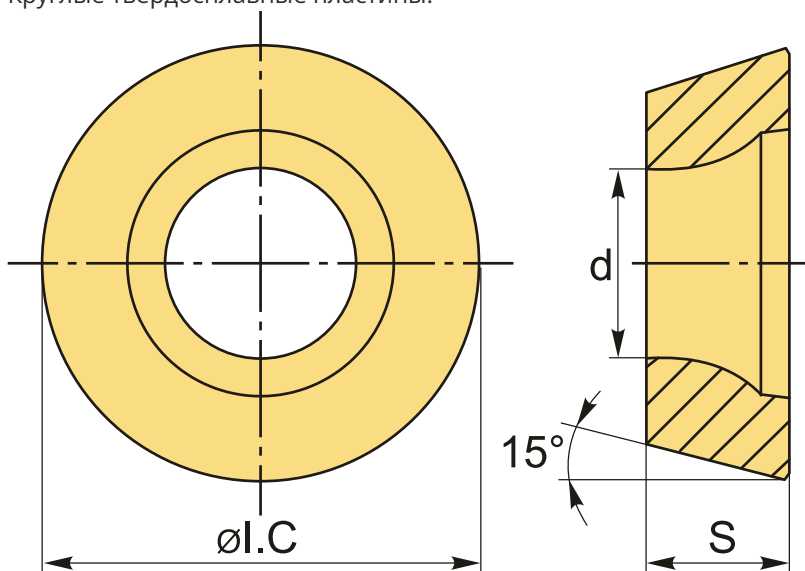

## ТЕХНИЧЕСКИЕ ХАРАКТЕРИСТИКИ

Бренд:	CNCM
Вид обработки:	M (получистовая)
Марка:	RDMT
Вид пластины:	твердосплавные
Тип пластины (форма):	R-круглая
Размер пластины:	10

Обр-мый материал:	Р (сталь) М (нержавеющая сталь)
-------------------	------------------------------------

Стружкой фрезерования:	CNCM-ТТ
------------------------	---------

Сплав фрезерования:	CS308
---------------------	-------

ØI.C:	10 мм
-------	-------

S:	3.15 мм
----	---------

d:	4.5 мм
----	--------

Вес:	0.003 кг
------	----------

Вес:	0.003 кг
------	----------

