



APGT1604PDER-G2 CP200 пластина для фрез

Код: 27487

5 202 Т с НДС (за 1шт.)

Бренд: CNCM



ОПИСАНИЕ

Сменная твердосплавная пластина для фрезерования APGT. Группа обрабатываемых материалов по ISO: N.

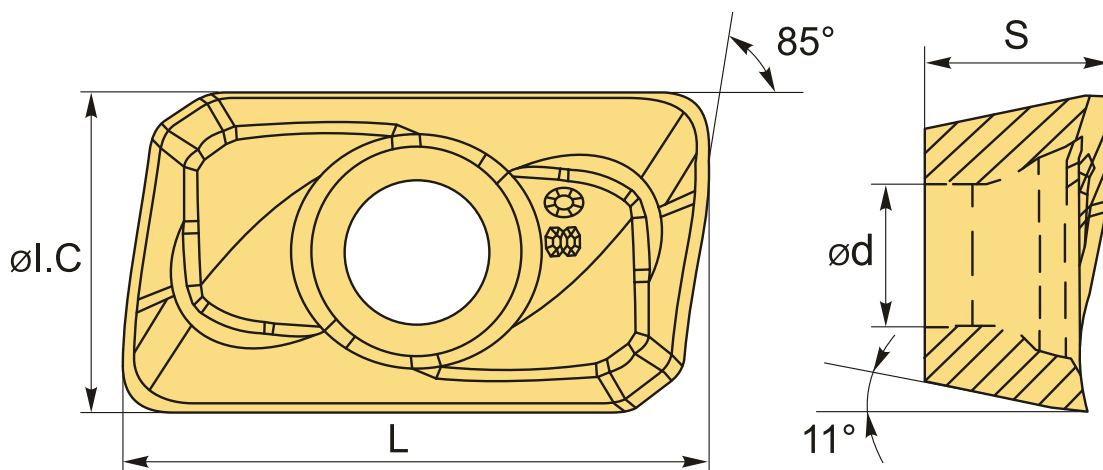

ТЕХНИЧЕСКИЕ ХАРАКТЕРИСТИКИ

Бренд:	CNCM
Вид обработки:	L (чистовая) M (получистовая)
Марка:	APGT
Вид пластины:	твердосплавные
Тип пластины (форма):	A-прямоугольная 80-85°
Размер пластины:	16
Обр-мый материал:	N (цветные металлы)
Радиус, r:	0.8 мм

Стружкой фрезерования:	CNCM-G2
Сплав фрезерования:	CP200
L:	16.6 мм
ØI.C:	9.3 мм
S:	4.9 мм
d:	4.57 мм
Вес:	0.003 кг
Вес:	0.003 кг

