



APMT1604PDER-M1 CP130 пластина для фрез

Код: 27480

**4 007 Т** с НДС (за 1шт.)

Бренд: CNCM



## ОПИСАНИЕ

Сменная твердосплавная пластина по металлу. Прямоугольная 85°. Группа обрабатываемых материалов по ISO: P, M.

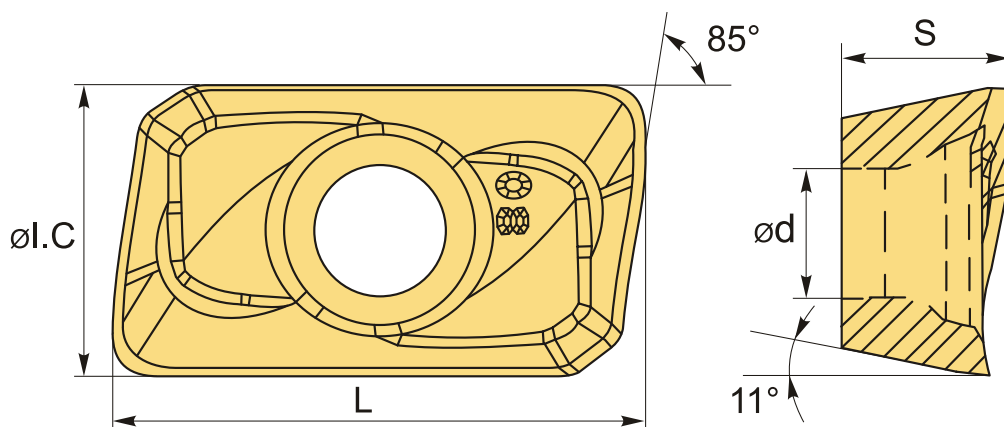

## ТЕХНИЧЕСКИЕ ХАРАКТЕРИСТИКИ

Бренд:	CNCM
Вид обработки:	L (чистовая) M (получистовая)
Марка:	APMT
Вид пластины:	твердосплавные
Тип пластины (форма):	A-прямоугольная 80-85°
Размер пластины:	16
Обр-мый материал:	P (сталь) M (нержавеющая сталь)
Радиус, r:	0.8 мм

Стружкойлом фрезерования:	CNCM-M1
Сплав фрезерования:	CP130
L:	17.25 мм
ØI.C:	9.25 мм
S:	5.27 мм
d:	4.4 мм
Вес:	0.003 кг
Вес:	0.003 кг

