



CDJNR3232P1507 резец для наружного точения

Код: 27321

193 615 Т с НДС (за 1 шт.)

Бренд: Microbor



ОПИСАНИЕ

Резец токарный для наружного точения по металлу со сменными керамическими пластинами. Для пластин DN*N1507**. Державка токарная с креплением типа С (закрепление сверху). С углом в плане 93°.

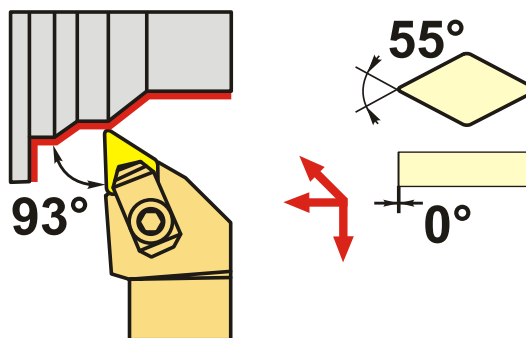
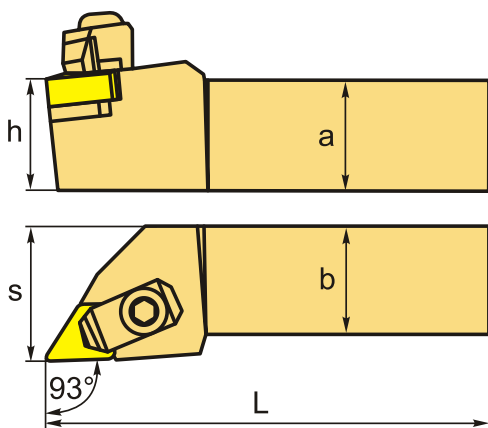

Изображен правый

ТЕХНИЧЕСКИЕ ХАРАКТЕРИСТИКИ

Бренд:	Microbor
Подходящие пластины:	DN*N1507**
Марка резца:	CDJNR/L
Вид точения:	наружное
Исполнение:	Правое
Система крепления:	С - прижим прихватом сверху (керам. пластины)
Сечение, а x b:	32x32 мм
Длина, L:	170 (P) мм
Размер устанавливаемой пластины:	15

Форма устанавливаемой пластины:

D-ромбическая 55°

h: 32 мм

S: 40 мм

Вес: 1.434 кг

Вес: 1.434 кг

