



ADNT160308SR CH550 пластина твердосплавная

Код: 27278

**3 950 ₸** с НДС (за 1шт.)

Бренд: CNCM



## ОПИСАНИЕ

Сменная твердосплавная пластина по металлу ADNT. Группа обрабатываемых материалов: P.

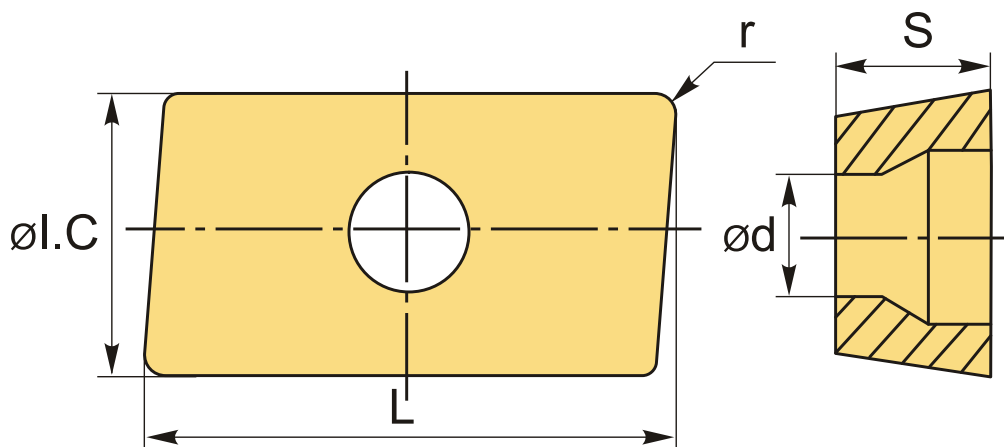

## ТЕХНИЧЕСКИЕ ХАРАКТЕРИСТИКИ

Бренд:	CNCM
Вид обработки:	М (получистовая)
Марка:	ADNT
Вид пластины:	твердосплавные
Тип пластины (форма):	A-прямоугольная 80-85°
Размер пластины:	16
Обр-мый материал:	P (сталь)
Радиус, r:	0.8 мм

Сплав фрезерования:	CH550
L:	16.46 мм
ØI.C:	9.49 мм
S:	3.19 мм
d:	4.5 мм
Вес:	0.003 кг
Вес:	0.003 кг

