



4168-S25 Набор стальных шариков, 25 пар

Код: 26966

**387 416 Т** с НДС (за 1 шт.)

Бренд: INSIZE



## ОПИСАНИЕ

Сферические концевые меры. Стальных шариков в комплекте **25** пар: 1, 2, 3, 4, 5, 6, 7, 8, 9, 10, 11, 12, 13, 14, 15, 16, 17, 18, 19, 20, 21, 22, 23, 24, 25 мм.

- Для измерения угла и диаметра конических отверстий.
- Каждый размер имеет пару стальных шариков.
- Материал: инструментальная сталь.
- Твердость: HRC63.
- Точность диаметра:  $\pm 3$  мкм.
- Округлость: 1 мкм.
- Поставляется с сертификатом проверки производителя

Вычислите угол ( $\alpha$ ) и диаметр ( $D_{max}$ ) в зависимости от диаметра шарика ( $d_1$ ,  $d_2$ ), высоты ( $A$ ) и глубины ( $B$ ).

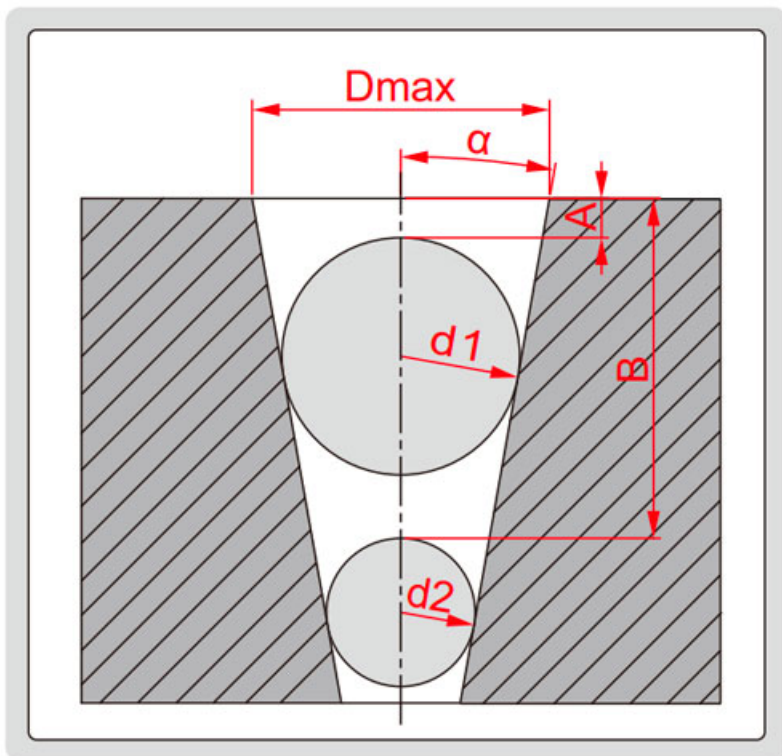

## ТЕХНИЧЕСКИЕ ХАРАКТЕРИСТИКИ

Бренд:

INSIZE

Количество в наборе: 50

Материал: Сталь

Min размер: 1 мм

Max размер: 25 мм

Вес: 1.245 кг

Вес: 1.245 кг

