

SVJCL-16X43.3-11-N сменная головка для быстросменной системы АККО

Код: 26543

153 708 Т с НДС (за 1 шт.)

Бренд: АККО



ОПИСАНИЕ

Модульные головки картриджи для автоматов продольного точения с креплением типа S (закрепление пластин винтом). Для токарных пластин VC**110302. С углом в плане 93°. Для продольного точения и подрезки торца. С каналом СОЖ.

Пластина приобретается отдельно.

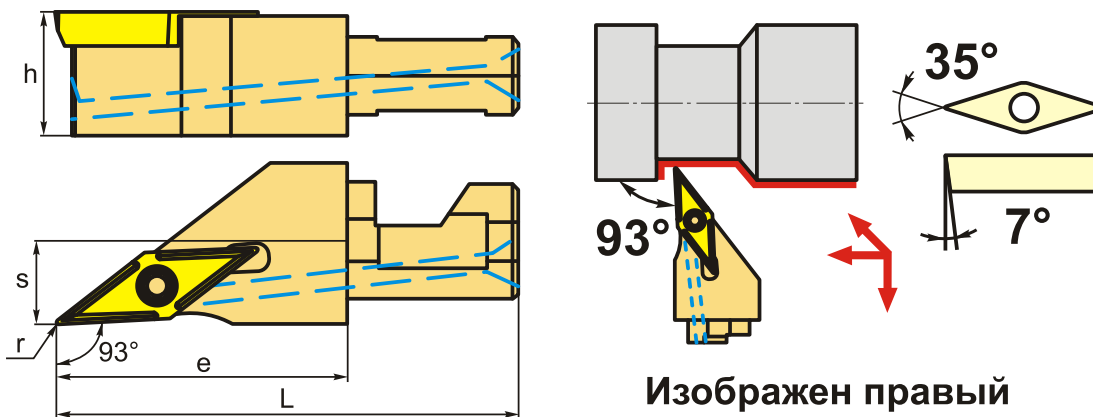

ТЕХНИЧЕСКИЕ ХАРАКТЕРИСТИКИ

Бренд:	АККО
Марка:	SVJCR/L-X
r:	0.2
Подходящие пластины:	VC**110302
Вид точения:	наружное
Исполнение:	Левое
Система крепления:	S - крепление пластин винтом
Длина, L:	43.3 мм

Размер устанавливаемой пластины:	11
Форма устанавливаемой пластины:	V-ромбическая 35°
e:	27.3 мм
h:	15.8 мм
S:	8 мм
Особенность :	С СОЖ
Вес:	0.076 кг
Вес:	0.076 кг

