



АЕКR-D2.25X10 (XC050204) корпусное сверло

Код: 26528

132 001 Т с НДС (за 1 шт.)

Бренд: АККО



ОПИСАНИЕ

Многофункциональные сверла универсальные для неглубоких отверстий со сменной пластиной. Для пластин XC**050204. Глубина сверления - 22.5 мм. Диаметр отверстия - 10 мм. Хвостовик Weldon, диаметр - 12 мм. С каналами для СОЖ.

Универсальный корпусный инструмент 4 в 1: для сверления, растачивания, наружного точения и обработки торца.

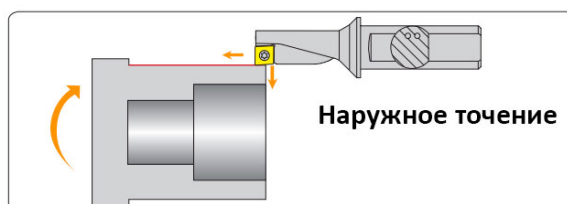
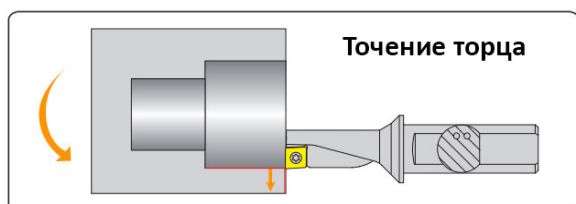
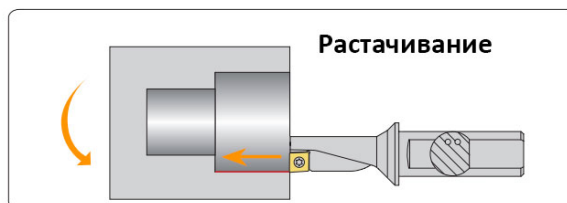
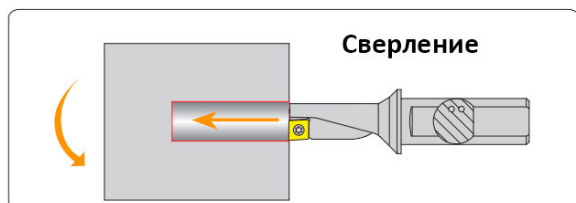
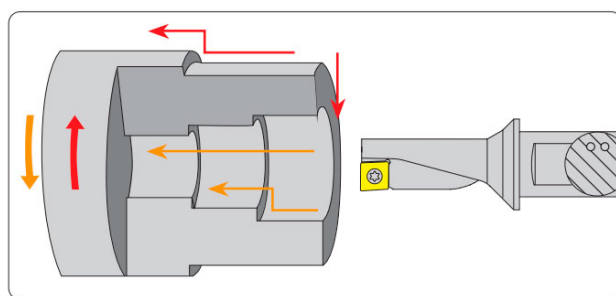
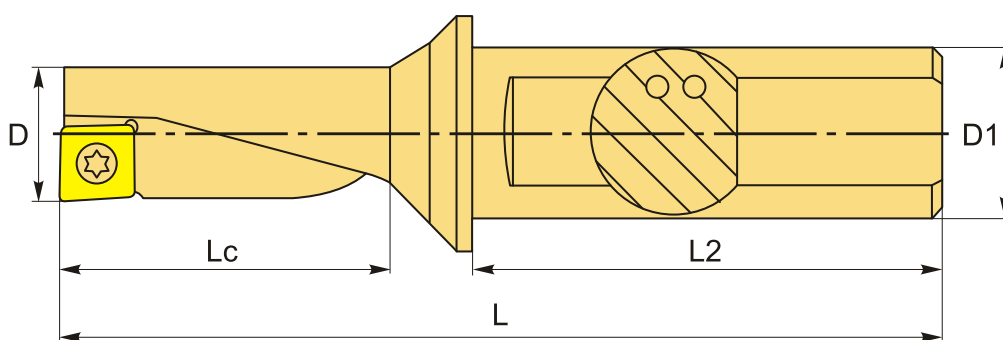

ТЕХНИЧЕСКИЕ ХАРАКТЕРИСТИКИ

Бренд:	АККО
Подходящие пластины:	XC**050204
Серия сверла:	AEKR/L
Глубина сверления:	2.25 x D
Тип охлаждения:	Внутренний
Тип хвостовика:	Weldon
Диаметр, D:	10 мм
L:	69.5 мм
L2:	42 мм
Lc:	22.5 мм
D1:	12 мм
Вес:	0.070 кг
Вес:	0.070 кг

