



АЕКR-D2.25X8 (XC040104) корпусное сверло

Код: 26527

128 527 Т с НДС (за 1 шт.)

Бренд: АККО



ОПИСАНИЕ

Многофункциональные сверла для неглубоких отверстий со сменной пластиной. Для пластин XC**040104. Глубина сверления - 18 мм. Диаметр отверстия - 8 мм. Хвостовик Weldon, диаметр - 10 мм. С каналами для СОЖ.

Универсальный корпусный инструмент 4 в 1: для сверления, растачивания, наружного точения и обработки торца.

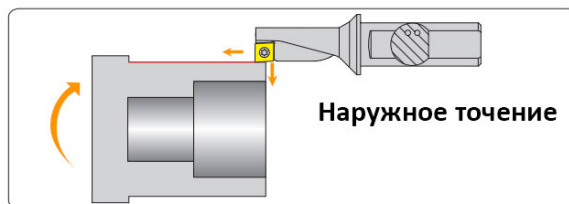
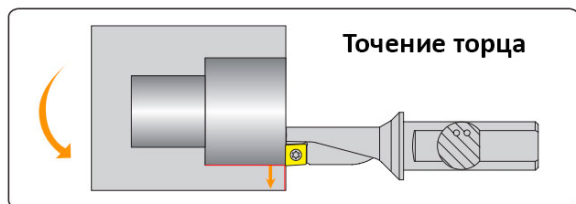
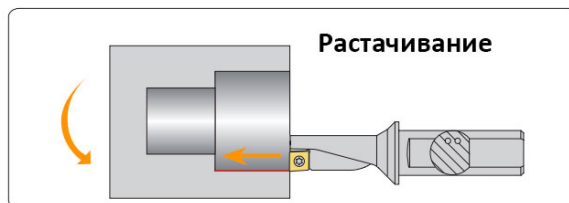
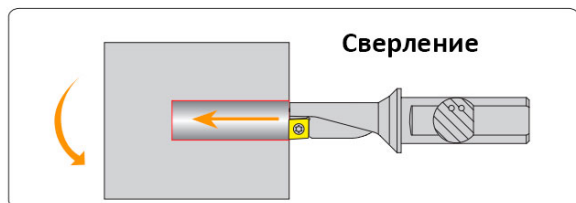
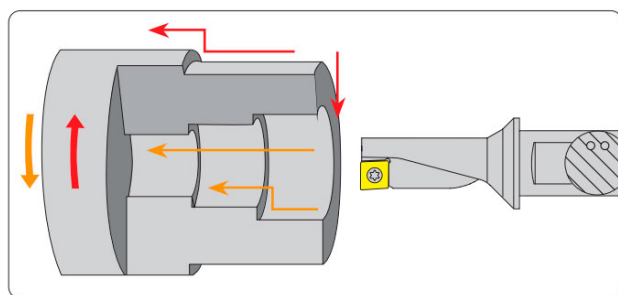
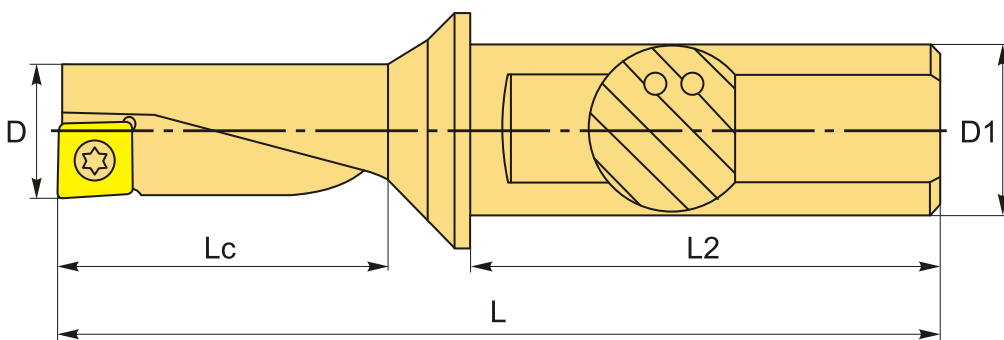

ТЕХНИЧЕСКИЕ ХАРАКТЕРИСТИКИ

Бренд:	АККО
Подходящие пластины:	XC**040104
Серия сверла:	AEKR/L
Глубина сверления:	2.25 x D
Тип охлаждения:	Внутренний
Тип хвостовика:	Weldon
Диаметр, D:	8 мм
L:	60 мм
L2:	38 мм
Lc:	18 мм
D1:	10 мм
Вес:	0.050 кг
Вес:	0.050 кг

