



**АЕКR-D2.25X32 (XC170504) корпусное сверло**

Код: 26526

**217 107 Т** с НДС (за 1 шт.)

Бренд: АККО



**ОПИСАНИЕ**

Многофункциональные сверла универсальные для неглубоких отверстий со сменной пластиной. Для пластин ХС\*\*170504. Глубина сверления - 72 мм. Диаметр отверстия - 32 мм. Хвостовик Weldon, диаметр - 32 мм. С каналами для СОЖ.

Универсальный корпусный инструмент 4 в 1: для сверления, растачивания, наружного точения и обработки торца.

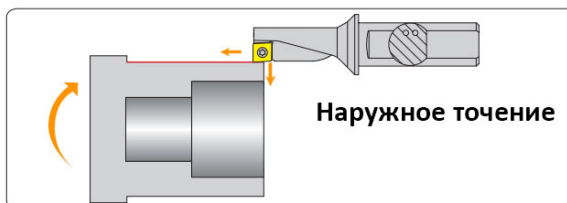
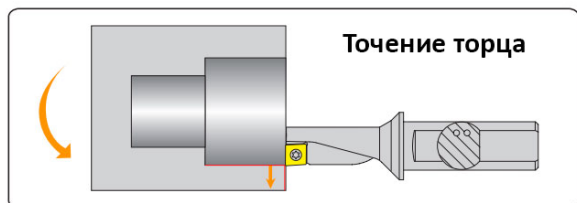
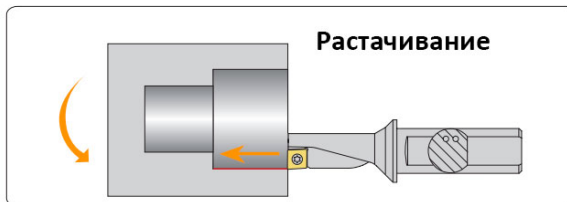
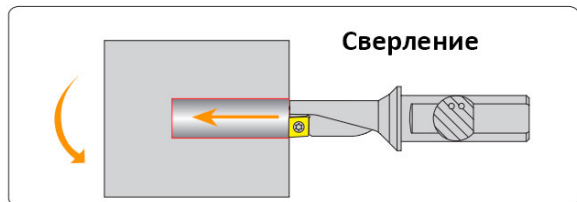
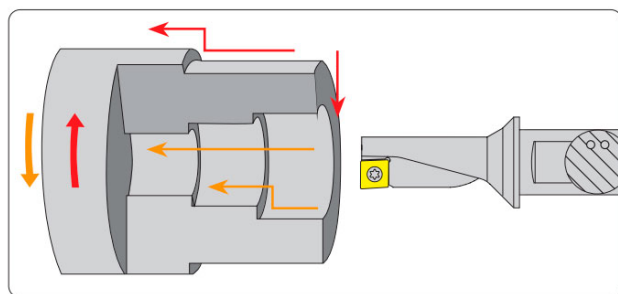
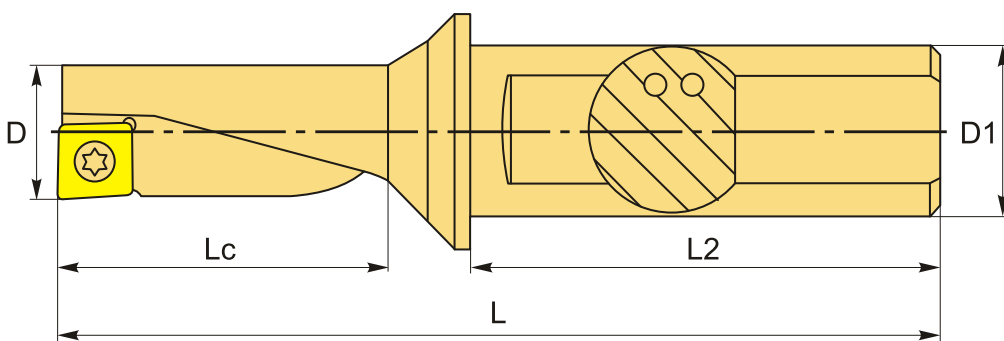

**ТЕХНИЧЕСКИЕ ХАРАКТЕРИСТИКИ**

Бренд:	АККО
Подходящие пластины:	XC**170504
Серия сверла:	АЕКR/L
Глубина сверления:	2.25 x D
Тип охлаждения:	Внутренний
Тип хвостовика:	Weldon
Диаметр, D:	32 мм
L:	148 мм
L2:	60 мм
Lc:	72 мм
D1:	32 мм
Вес:	0.820 кг
Вес:	0.820 кг

