



**AEKR-D2.25X25 (XC130404) корпусное сверло**

Код: 26525

**208 423 Т** с НДС (за 1 шт.)

Бренд: АККО



**ОПИСАНИЕ**

Многофункциональные сверла универсальные для неглубоких отверстий со сменной пластиной. Для пластин XC\*\*130404. Глубина сверления - 56.5 мм. Диаметр отверстия - 25 мм. Хвостовик Weldon, диаметр - 32 мм. С каналами для СОЖ.

Универсальный корпусный инструмент 4 в 1: для сверления, растачивания, наружного точения и обработки торца.

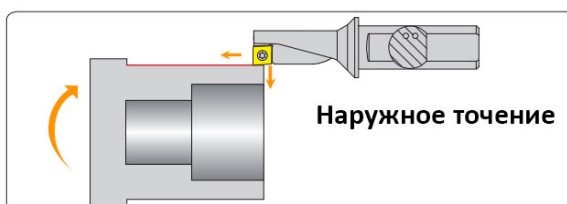
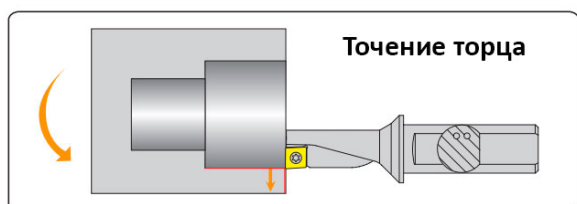
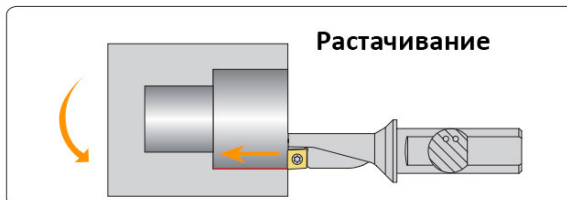
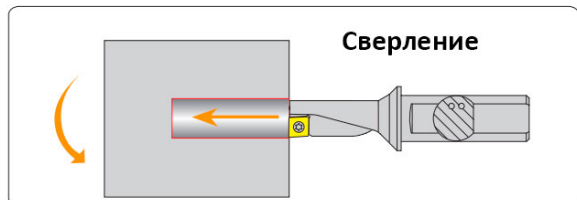
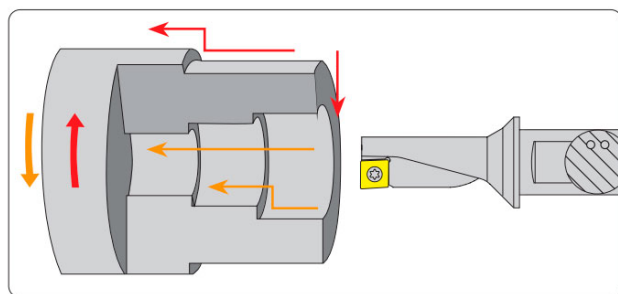
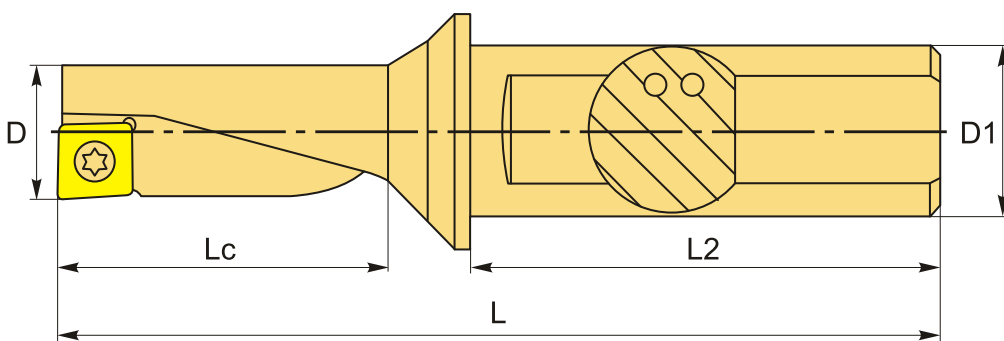

**ТЕХНИЧЕСКИЕ ХАРАКТЕРИСТИКИ**

Бренд:	АККО
Подходящие пластины:	XC**130404
Серия сверла:	AEKR/L
Глубина сверления:	2.25 x D
Тип охлаждения:	Внутренний
Тип хвостовика:	Weldon
Диаметр, D:	25 мм
L:	129 мм
L2:	60 мм
Lc:	56.5 мм
D1:	32 мм
Вес:	0.616 кг
Вес:	0.616 кг

