



АЕКR-D2.25X20 (XC10T304) корпусное сверло

Код: 26524

180 633 Т с НДС (за 1 шт.)

Бренд: АККО



ОПИСАНИЕ

Многофункциональные сверла универсальные для неглубоких отверстий со сменной пластиной. Для пластин XC**10T304. Глубина сверления - 45 мм. Диаметр отверстия - 20 мм. Хвостовик Weldon, диаметр - 25 мм. С каналами для СОЖ.

Универсальный корпусный инструмент 4 в 1: для сверления, растачивания, наружного точения и обработки торца.

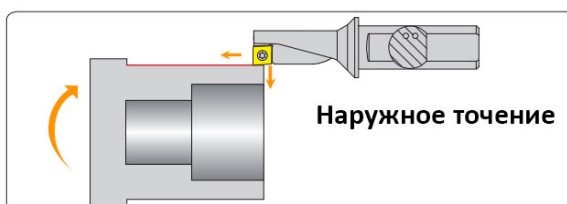
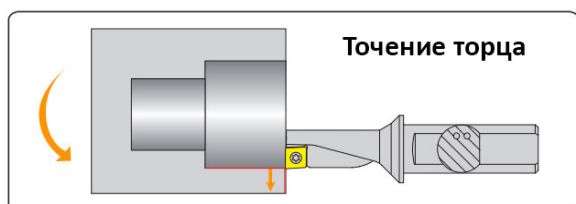
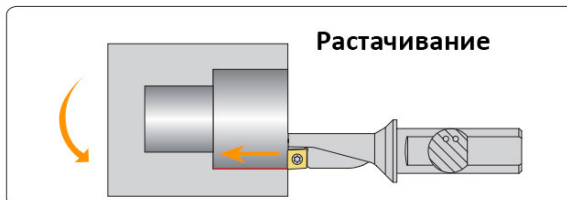
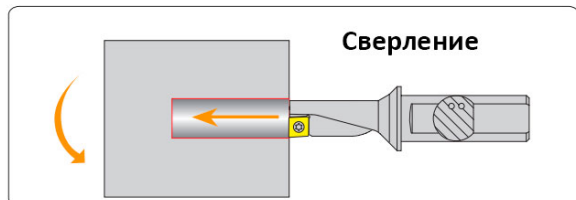
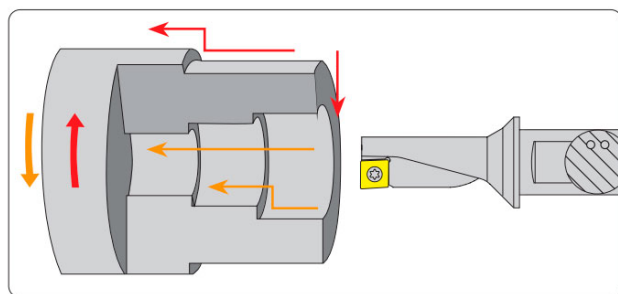
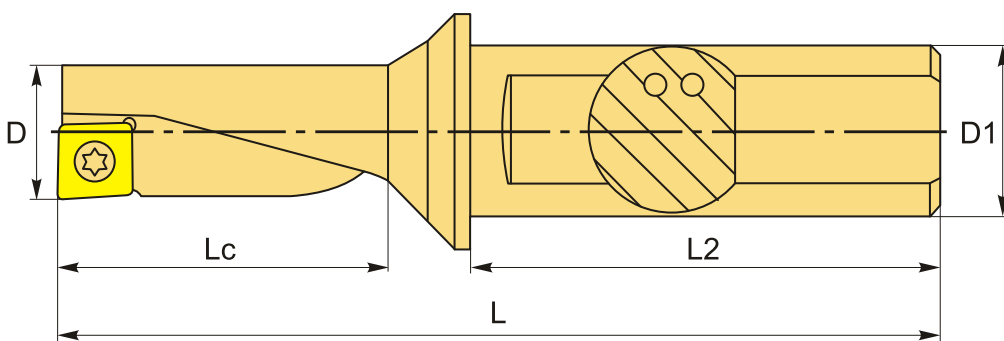

ТЕХНИЧЕСКИЕ ХАРАКТЕРИСТИКИ

Бренд:	АККО
Подходящие пластины:	XC**10T304
Серия сверла:	AEKR/L
Глубина сверления:	2.25 x D
Тип охлаждения:	Внутренний
Тип хвостовика:	Weldon
Диаметр, D:	20 мм
L:	111 мм
L2:	56 мм
Lc:	45 мм
D1:	25 мм
Вес:	0.364 кг
Вес:	0.364 кг

