



АЕКR-D2.25X18 (XC09T304) корпусное сверло

Код: 26523

166 738 Т с НДС (за 1 шт.)

Бренд: АККО



ОПИСАНИЕ

Многофункциональные сверла универсальные для неглубоких отверстий со сменной пластиной. Для пластин XC**09T304. Глубина сверления - 40.5 мм. Диаметр отверстия - 18 мм. Хвостовик Weldon, диаметр - 25 мм. С каналами для СОЖ.

Универсальный корпусный инструмент 4 в 1: для сверления, растачивания, наружного точения и обработки торца.

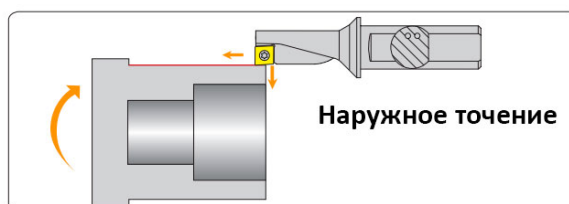
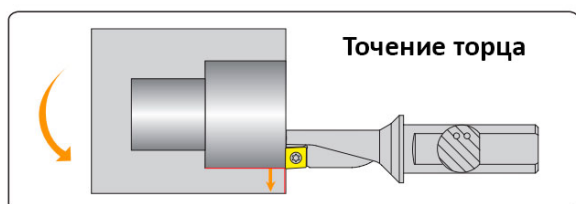
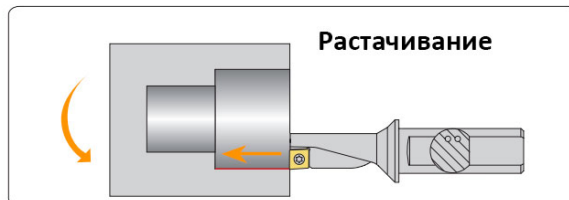
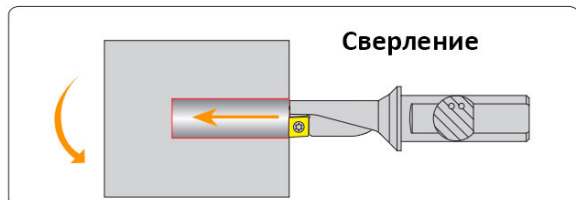
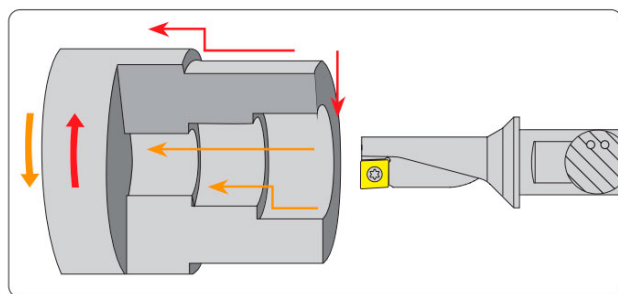
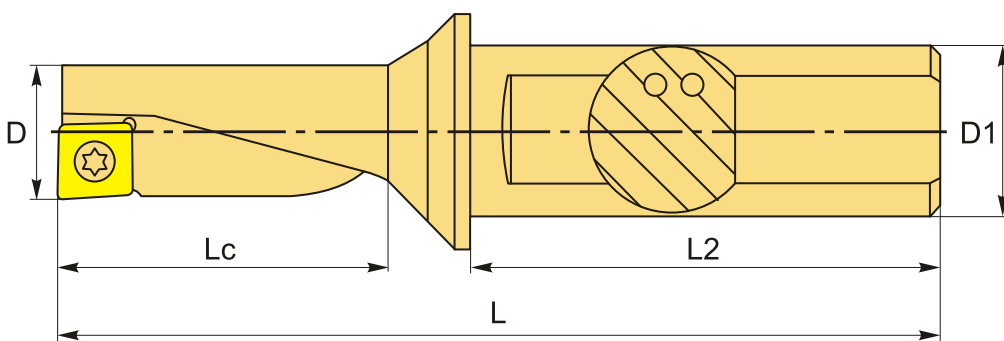

ТЕХНИЧЕСКИЕ ХАРАКТЕРИСТИКИ

Бренд:	АККО
Подходящие пластины:	ХС**09Т304
Серия сверла:	АЕКR/L
Глубина сверления:	2.25 x D
Тип охлаждения:	Внутренний
Тип хвостовика:	Weldon
Диаметр, D:	18 мм
L:	109.5 мм
L2:	56 мм
Lc:	40.5 мм
D1:	25 мм
Вес:	0.338 кг
Вес:	0.338 кг

