



АЕКР-D2.25X16 (XC080304) корпусное сверло

Код: 26522

152 843 Т с НДС (за 1 шт.)

Бренд: АККО



ОПИСАНИЕ

Многофункциональные сверла универсальные для неглубоких отверстий со сменной пластиной. Для пластин XC**080304. Глубина сверления - 36 мм. Диаметр отверстия - 16 мм. Хвостовик Weldon, диаметр - 20 мм. С каналами для СОЖ.

Универсальный корпусный инструмент 4 в 1: для сверления, растачивания, наружного точения и обработки торца.

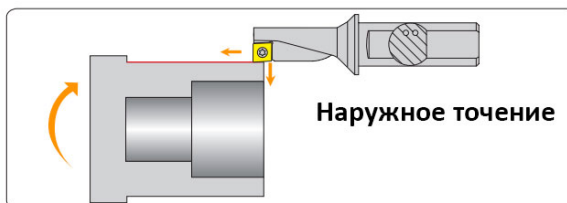
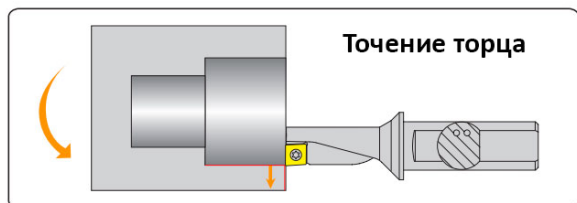
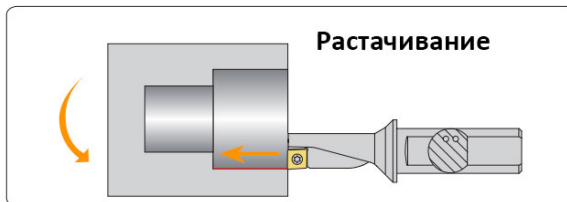
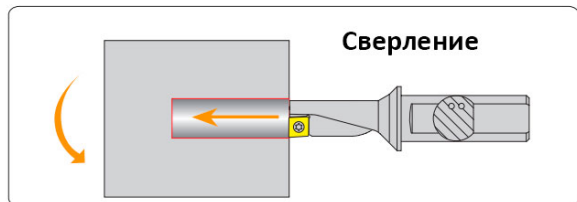
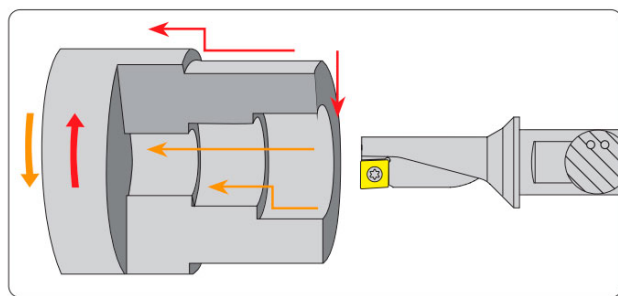
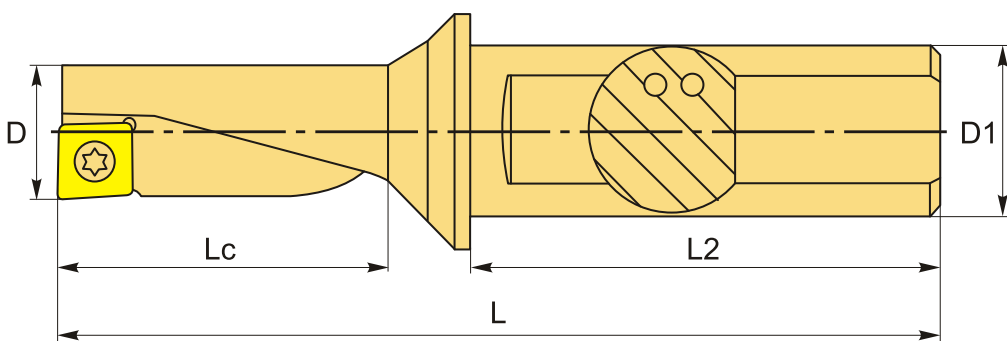

ТЕХНИЧЕСКИЕ ХАРАКТЕРИСТИКИ

Бренд:	AKKO
Подходящие пластины:	XC**080304
Серия сверла:	AEKR/L
Глубина сверления:	2.25 x D
Тип хвостовика:	Weldon
Диаметр, D:	16 мм
L:	94 мм
L2:	50 мм
Lc:	36 мм
D1:	20 мм
Вес:	0.214 кг
Вес:	0.214 кг

