



**AEKR-D2.25X14 (XC070304) корпусное сверло**

Код: 26521

**145 896 Т** с НДС (за 1 шт.)

Бренд: АККО



**ОПИСАНИЕ**

Многофункциональные сверла универсальные для неглубоких отверстий со сменной пластиной. Для пластин XC\*\*070304. Глубина сверления - 31.5 мм. Диаметр отверстия - 14 мм. Хвостовик Weldon, диаметр - 16 мм. С каналами для СОЖ.

Универсальный корпусный инструмент 4 в 1: для сверления, растачивания, наружного точения и обработки торца.

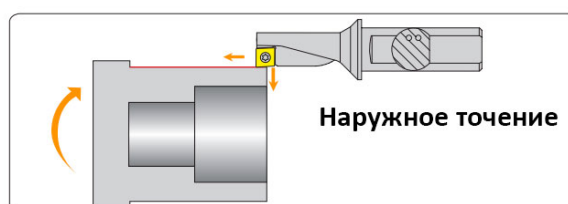
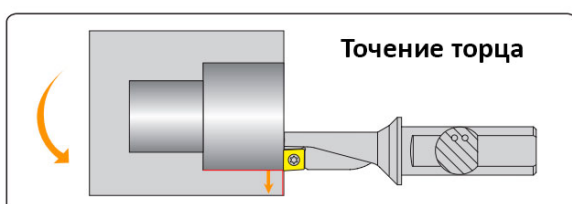
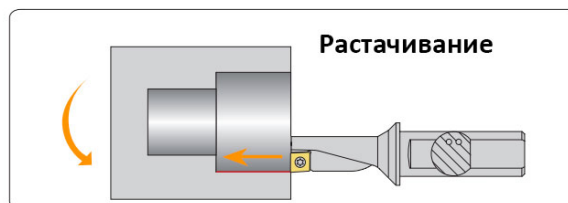
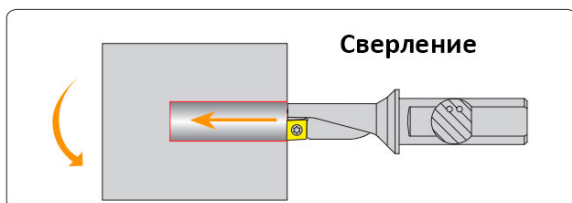
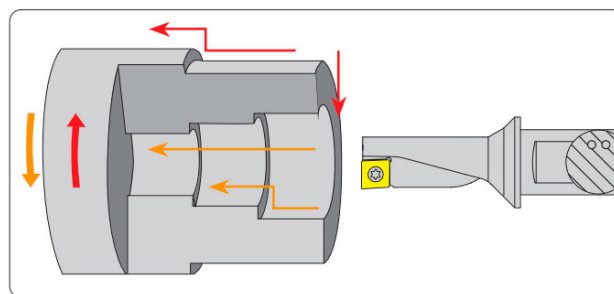
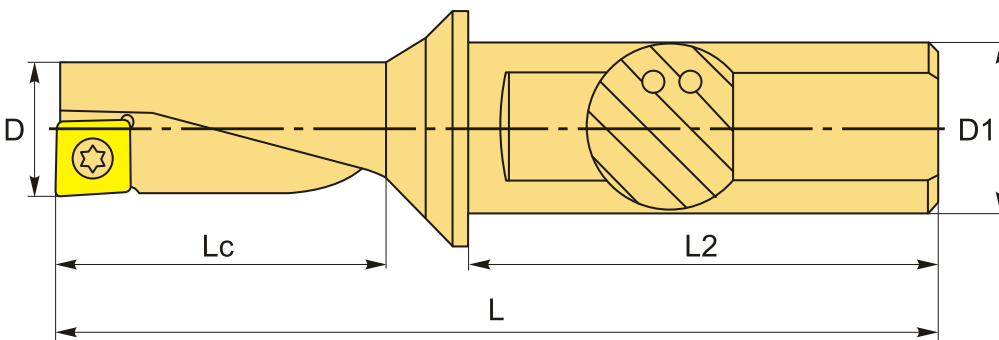

**ТЕХНИЧЕСКИЕ ХАРАКТЕРИСТИКИ**

Бренд:	АККО
Подходящие пластины:	ХС**070304
Серия сверла:	АЕКR/L
Глубина сверления:	2.25 x D
Тип охлаждения:	Внутренний
Тип хвостовика:	Weldon
Диаметр, D:	14 мм
L:	83 мм
L2:	45 мм
Lc:	31.5 мм
D1:	16 мм
Вес:	0.146 кг
Вес:	0.146 кг

