

27ER5.50ISO DM215 пластина резбовая  
твердосплавная, метрическая резьба полный  
профиль 60°

Код: 26332

**9 993 Т** с НДС (за 1шт.)

Бренд: DaoQin

**DaoQin**



## ОПИСАНИЕ

Сменная твердосплавная пластина 27ER-550ISO-DM215 по металлу. Для нарезания метрической резьбы полный профиль 60°. Наружная резьба, правое исполнение. Шаг резьбы 5.5 мм.

Группа обрабатываемых материалов по ISO: P, M, K.

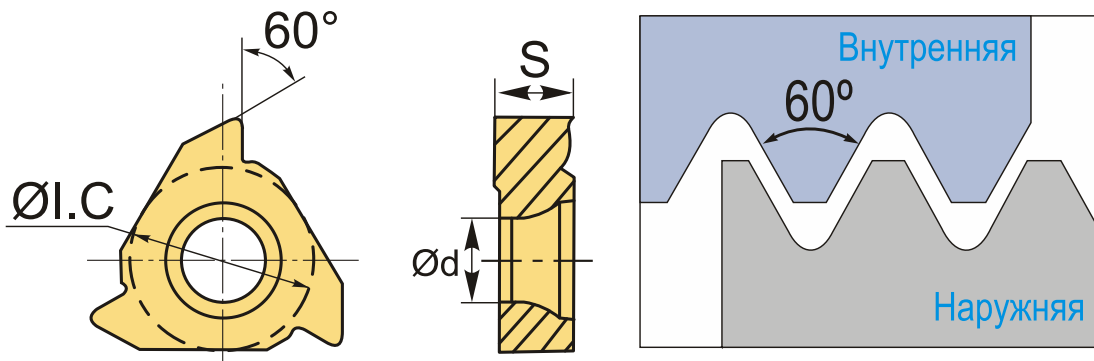

## ТЕХНИЧЕСКИЕ ХАРАКТЕРИСТИКИ

|                   |   |
|-------------------|---|
| Бренд:            | DaoQin  |
| Марка:            | ER  |
| Вид пластины:     | твердосплавные                                  |
| Размер пластины:  | 27  |
| Обр-мый материал: | P (сталь)<br>M (нержавеющая сталь)<br>K (чугун) |
| Тип:              | наружная  |
| Исполнение:       | правое  |
| Шаг резьбы:       | 5.5   |

ØI.C: 15.875 мм

S: 6.4 мм

d: 6.35 мм

Резьбовой сплав: DM215

Вес: 0.024 кг

Вес: 0.024 кг

