



WNGU040304 ZK01 пластина для фрез

Код: 26117

**4 112 Т** с НДС (за 1шт.)

Бренд: CNCM



## ОПИСАНИЕ

Сменная твердосплавная пластина для фрезерования WNGU. Тригональная. Группа обрабатываемых материалов по ISO: N.

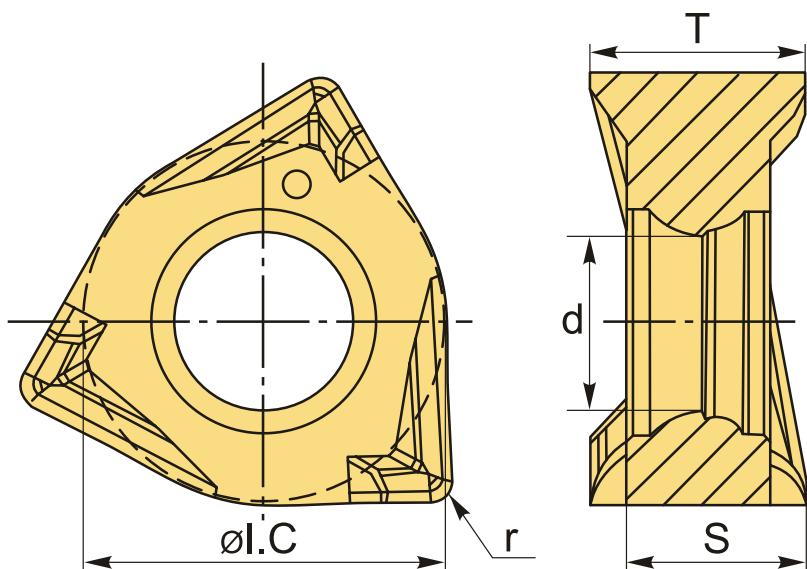

## ТЕХНИЧЕСКИЕ ХАРАКТЕРИСТИКИ

|                       |                  |
|-----------------------|------------------|
| Бренд:                | CNCM             |
| Вид обработки:        | M (получистовая) |
| Марка:                | WNGU             |
| Вид пластины:         | твердосплавные   |
| Тип пластины (форма): | W-тригональная   |
| Задний угол:          | N-0°             |
| Размер пластины:      | 4                |

Обр-мый материал:

N (цветные металлы)

Радиус, r: 0.4 мм

Сплав фрезерования: ZK01

ØI.C: 6.35 мм

S: 3.1 мм

d: 3.1 мм

T: 3.7

Вес: 0.002 кг

Вес: 0.002 кг

