



WNMU040304EN-GM ZM36 пластина для фрез

Код: 26115

2 464 ₸ с НДС (за 1шт.)

Бренд: CNCM



ОПИСАНИЕ

Сменная твердосплавная пластина для фрезерования WNMU. Тригональная. Группа обрабатываемых материалов по ISO: P.

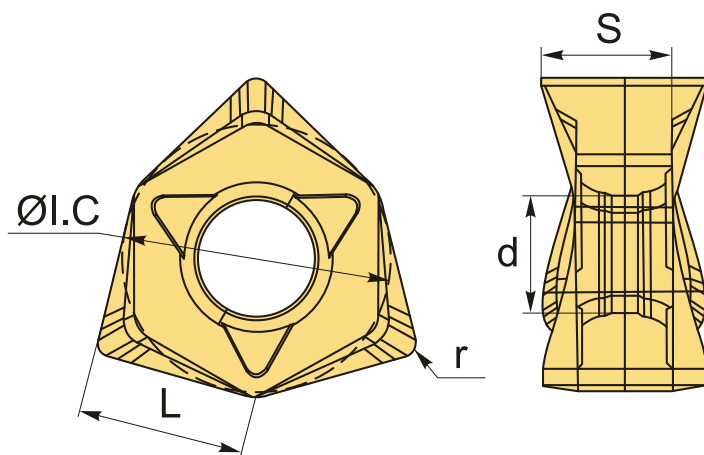

ТЕХНИЧЕСКИЕ ХАРАКТЕРИСТИКИ

Бренд:	CNCM
Вид обработки:	M (получистовая) R (черновая)
Марка:	WNMU
Тип пластины (форма):	W-тригональная
Размер пластины:	4
Обр-мый материал:	P (сталь)
Радиус, r:	0.4 мм
Стружкой фрезерования:	EN-GM

Сплав фрезерования:	ZM36
L:	4 мм
ØI.C:	6.35 мм
S:	3.1 мм
d:	3.1 мм
Вес:	0.002 кг
Вес:	0.002 кг

