



KS-MINI-M8 крепежный клиновой зажим
Kamishiro

Код: 26062

19 356 Т с НДС (за 1 шт.)

Бренд: Kamishiro



ОПИСАНИЕ

Компактный, экономичный фрезерный клиновидный зажим. Резьба центрального винта **M8**.

Материал: Наружная часть из алюминиевого сплава. Клин из цементируемой стали. Твердость губок 95 НВ. Стальной клин специальной конструкции равномерно распределяет усилие зажима по обеим сторонам алюминиевого канала. Резьба основного винта **M8x1.25**, доп. винтов **M5**.

Оптимально подходит для фиксации круглых (цилиндрических) или плоских заготовок/деталей.

Преимущество фрезерных зажимов KS-MINI:

- Подойдет для установки в пневматические системы фрезерного станка
- Высокая степень компактности
- Простота монтажа
- Высокая надежность
- Отсутствие защемлений
- Модульность для многоместного зажима
- Низкопрофильный зажим для фрезерования большой площади заготовки без переустановки

Особенности:

- Подходит для массового/серийного и одиночного производства.
- Плоский двусторонний фиксированный прижим.
- Высокая эффективность обработки.

С помощью клиновидного зажима одновременно фиксируются две заготовки. Они зажимаются абсолютно надежно и без заклинивания благодаря соответствующим фрезерованным выемкам с геометрическим замыканием. Благодаря небольшому размеру конструкции возможен компактный многоместный зажим.

Примечание: в натянутом состоянии должен быть достигнут максимальный размер (**28.1 мм**).

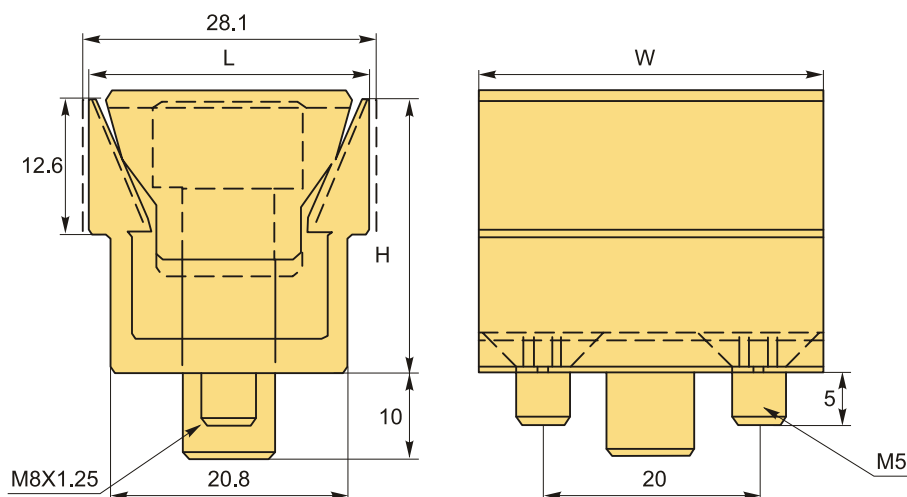

ТЕХНИЧЕСКИЕ ХАРАКТЕРИСТИКИ

Бренд:	Kamishiro
H:	24.5 мм
L:	24.8 мм
W:	31.9 мм
Момент затяжки:	14.5 нМ
Твердость губок :	95 HB
Усилие прижима:	8.8 кН
Вид аксессуара:	KS-MINI
Резьба:	M8
Вес:	0.086 кг
Габариты (длина/ширина/высота):	3x2x3 см
Вес:	0.086 кг

