



NCHI-16.4 державка-втулка NanoCut

Код: 26055

108 760 Т с НДС (за 1 шт.)

Бренд: YG-1



ОПИСАНИЕ

Державка-втулка минирезца серии NanoCut, применяется для малых и мини резцов.

Держатель инструмента с малым внутренним диаметром используется для мелкоразмерной токарной обработки металлов.

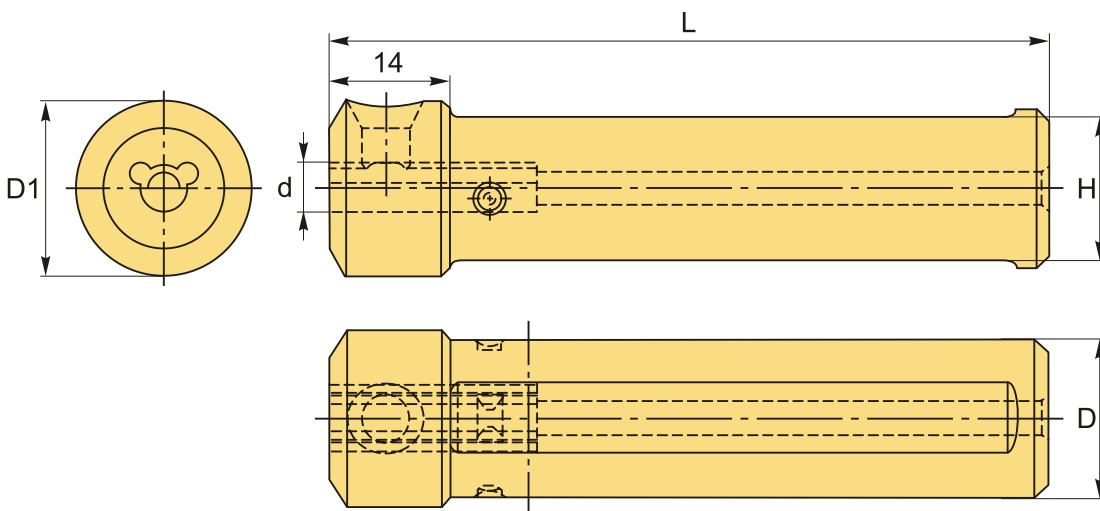

ТЕХНИЧЕСКИЕ ХАРАКТЕРИСТИКИ

Бренд:	YG-1
D (наруж.):	16 мм
H:	14 мм
Вид втулки:	Державка-втулка NanoCut
Охлаждение:	С каналом для СОЖ
Длина, L:	75 мм

Диаметр, d:

4 мм

D1:

17.5 мм

Вес:

0.142 кг

Вес:

0.142 кг

