



6282-0901 Наконечник стальной конический для индикаторов

Код: 26032

17 805 Т с НДС (за 1 шт.)

Бренд: INSIZE



ОПИСАНИЕ

Сменный стальной конический наконечник для измерительных головок, глубиномеров и калибровочных устройств для измерительных головок. Соединительная резьба M2.5x0.45 мм. Точность измерения зависит от индикатора.

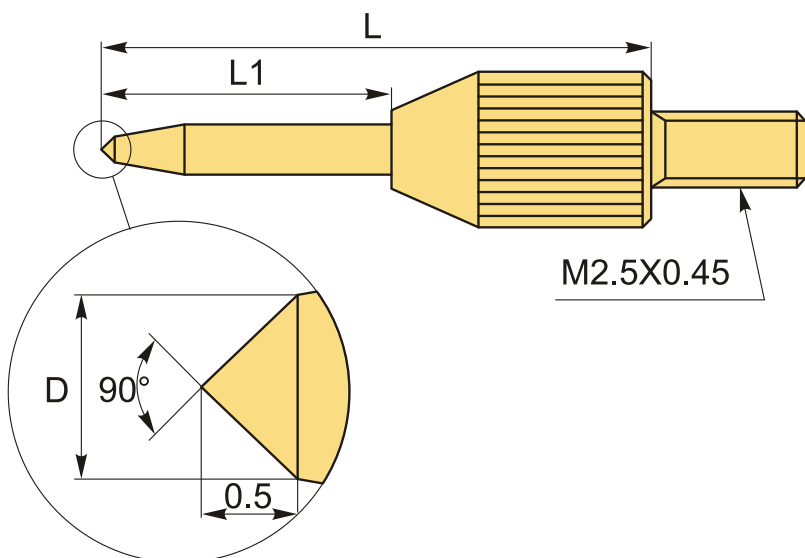

ТЕХНИЧЕСКИЕ ХАРАКТЕРИСТИКИ

Бренд:	INSIZE
D:	1 мм
L:	15 мм
L1:	8 мм
Материал наконечника:	Сталь
Резьба:	M2.5X0.45
Серия:	6282-09

Форма наконечника:

Конический

Вид мерителя:

Наконечник и удлинитель

Вес:

0.010 кг

Вес:

0.010 кг

