



**GSXWHJ-MT3-F108-60°-C Центр упорный
вращающийся с твердосплавным вытянутым
наконечником**

Код: 25954

67 640 Т с НДС (за 1 шт.)

Бренд: CNCM



ОПИСАНИЕ

Высокоскоростной вращающийся токарный центр L6=63 мм, B=31.3 мм с твердосплавным наконечником K=8 мм. Тип С. Конус инструментальный Морзе №3, с конусом 60°, проточенным под 30° (вытянутый).

Наконечник из твердого сплава повышает износостойкость и срок службы токарного центра.

Максимальное количество оборотов 3500 об/минуту.

Центр задней бабки токарного станка GSXWHJ используется при средних нагрузках на станок и средней скорости обработки. Комбинация из цилиндрического роликового подшипника, шарового подшипника. Оправка повышает производительность резания и уменьшает вибрацию.

Центр изготовлен из легированной инструментальной стали, и его твердость после термообработки может достигать HRC60±2. Токарный центр GSXWHJ обладает высокими эксплуатационными характеристиками стали и высокой износостойкостью.

Антипылевое уплотнение на передней части предотвращает попадание смазочно-охлаждающей жидкости и пыли в подшипники, что продляет срок их службы.

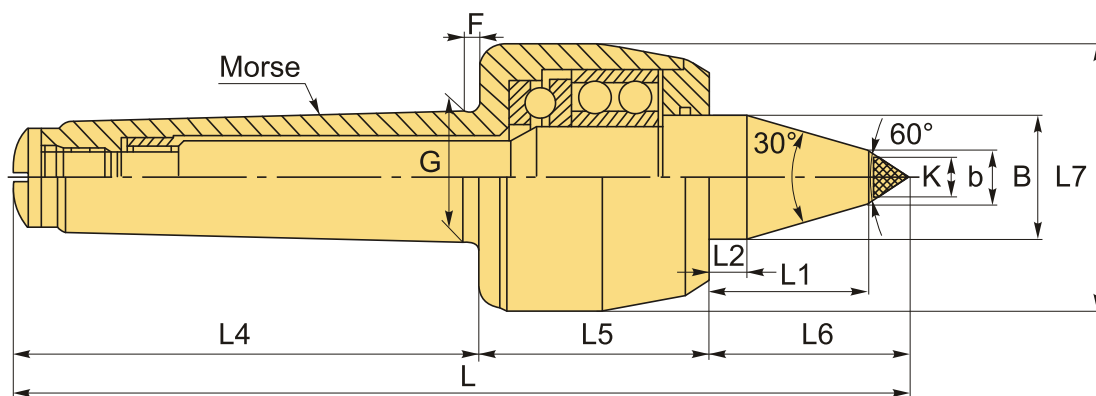

ТЕХНИЧЕСКИЕ ХАРАКТЕРИСТИКИ

Бренд:	CNCM
Вид центра:	GSXW-C
Точность:	0.01 мм
Тип:	Вращающийся упорный

Исполнение:	Исп. 2 с конусом 60°, проточенным под 30° (удлиненный)
Макс. обороты:	3500 об/мин
Макс. масса обрабатываемой заготовки:	800 кг
Макс. радиальная нагрузка:	700 кг
Макс. осевое усилие:	800 кг
Особенность центра:	Твёрдосплавный наконечник
b:	11.6 мм
F:	7 мм
G:	23.825 мм
K:	8
L1:	53 мм
L2:	15.7 мм
L4:	89 мм
L5:	72.5 мм
L6:	63 мм
L7:	63 мм
Конус Морзе:	MT3
B:	31.3 мм
L:	224.5 мм
Вес:	1.900 кг
Вес:	1.900 кг

