



**ZXDTNJ-MT5-D59-F136-60° Центр упорный
вращающийся с твердосплавным увеличенным
наконечником**

Код: 25953

119 399 ₸ с НДС (за 1 шт.)

Бренд: CNCM



ОПИСАНИЕ

Среднеразмерный токарный вращающийся центр L6=81 мм, B=59 мм, средней грузоподъемности, среднескоростной, с увеличенным твердосплавным наконечником K=35.5 мм. Конус инструментальный Морзе №5, с конусом 60°.

Наконечник из твердого сплава повышает износостойкость и срок службы токарного центра.

Герметичное исполнение с уплотнителем, защита подшипников от пыли и СОЖ, большой срок службы оправки. Максимальное количество оборотов 1500 об/минуту.

В центре используется комбинация двухрядных радиально-упорных шарикоподшипников, упорных шарикоподшипников и двухкомпонентных игольчатых роликоподшипников.

Применим для среднескоростной точной обработки со средней нагрузкой на токарных станках с ЧПУ.

Центр изготовлен из легированной инструментальной стали, и его твердость после термообработки может достигать HRC60±2. Токарный центр ZXDTNJ обладает высокими эксплуатационными характеристиками стали и высокой износостойкостью.

Антипылевое уплотнение на передней части предотвращает попадание смазочно-охлаждающей жидкости и пыли в подшипники, что продляет срок их службы.

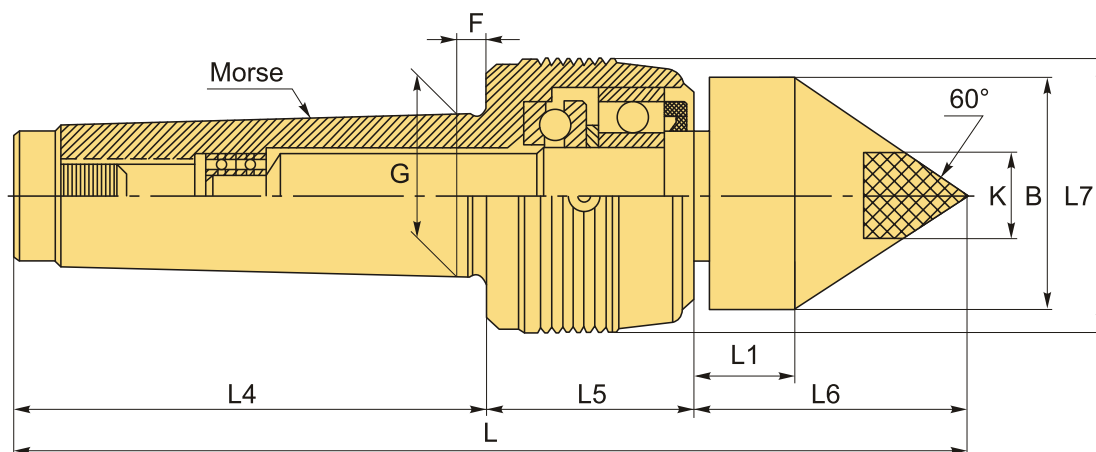

ТЕХНИЧЕСКИЕ ХАРАКТЕРИСТИКИ

Бренд:

CNCM

Вид центра:

ZXDT

Точность:

0.01 мм

Тип:

Вращающийся упорный

Исполнение:

Исп. 1 с конусом 60° (стандартный)

Макс. обороты:

1500 об/мин

Макс. масса обрабатываемой заготовки:

800 кг

Макс. радиальная нагрузка:

700 кг

Макс. осевое усилие:

800 кг

Особенность центра:

Обслуживаемый (смазка)
Твёрдосплавный наконечник

F:

10.5 мм

G:

44.399 мм

K:

35.5

L1:

30.5 мм

L4:

139 мм

L5:

57.7 мм

L6:

81 мм

L7:

78 мм

Конус Морзе:

MT5

B:

59 мм

L:

277.7 мм

Вес:

3.960 кг

Вес:

3.960 кг

