



ЗРКТ150508R-M LF6028 пластина для фрез

Код: 25838

6 148 Т с НДС (за 1шт.)

Бренд: Deskar



ОПИСАНИЕ

Сменная твердосплавная пластина для фрезерования ЗРКТ Группа обрабатываемых материалов по ISO: M.

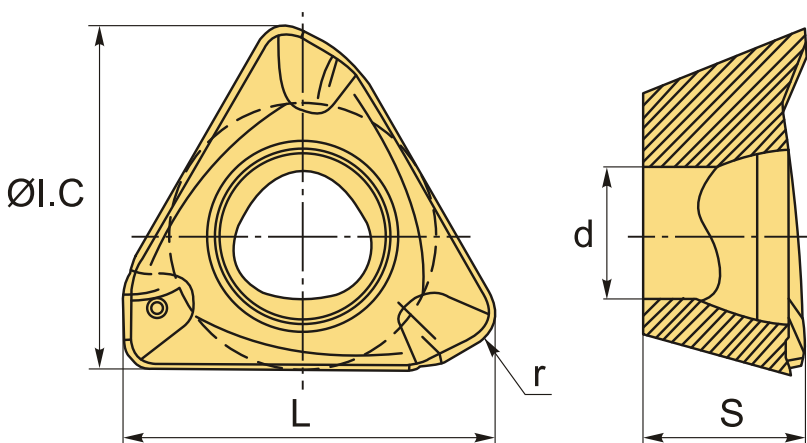

ТЕХНИЧЕСКИЕ ХАРАКТЕРИСТИКИ

Бренд:	Deskar
Вид обработки:	L (чистовая) M (получистовая)
Марка:	ЗРКТ
Вид пластины:	твердосплавные
Тип пластины (форма):	Z-другая форма
Размер пластины:	15
Обр-мый материал:	M (нержавеющая сталь)
Радиус, r:	0.8 мм

Стружкойлом фрезерования:	M-D
Сплав фрезерования:	LF6028
L:	15.5 мм
ØI.C:	10.7 мм
S:	4.96 мм
d:	5 мм
Вес:	0.006 кг
Вес:	0.006 кг

