



APMT1135PDER-H2 LF6018 пластина для фрез

Код: 25831

2 181 ₸ с НДС (за 1шт.)

Бренд: Deskar



ОПИСАНИЕ

Сменная твердосплавная пластина по металлу. Прямоугольная 85°. Группа обрабатываемых материалов по ISO: М.

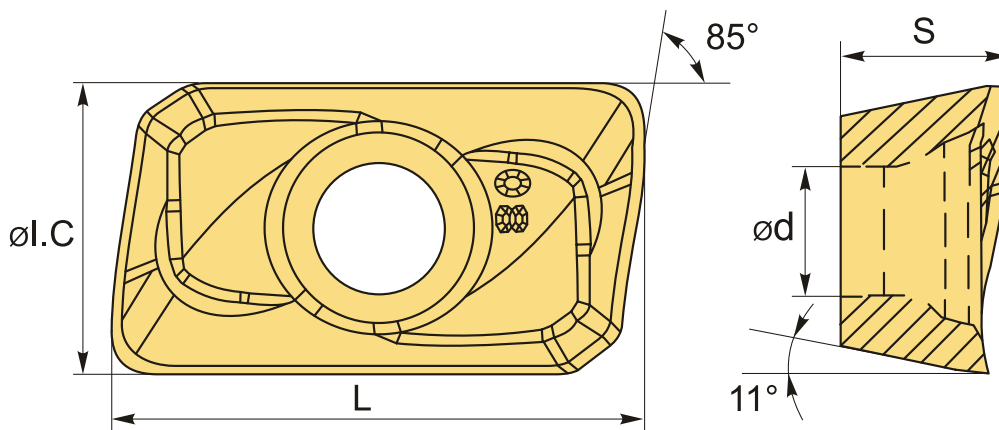

ТЕХНИЧЕСКИЕ ХАРАКТЕРИСТИКИ

Бренд:	Deskar
Вид обработки:	М (получистовая)
Марка:	APMT
Вид пластины:	твердосплавные
Тип пластины (форма):	А-прямоугольная 80-85°
Размер пластины:	11
Обр-мый материал:	М (нержавеющая сталь)
Радиус, г:	0.8 мм
Стружколом фрезерования:	H2-D

Сплав фрезерования:

LF6018

L: 11 мм

ØI.C: 6.2 мм

S: 3.5 мм

d: 2.8 мм

Вес: 0.003 кг

Вес: 0.003 кг

