



RDHX12T3MOT LF6018 пластина для фрез

Код: 25830

5 122 Т с НДС (за 1шт.)

Бренд: Deskar



ОПИСАНИЕ

Сменная твердосплавная пластина по металлу RDHX. Группа обрабатываемых материалов по ISO: M.

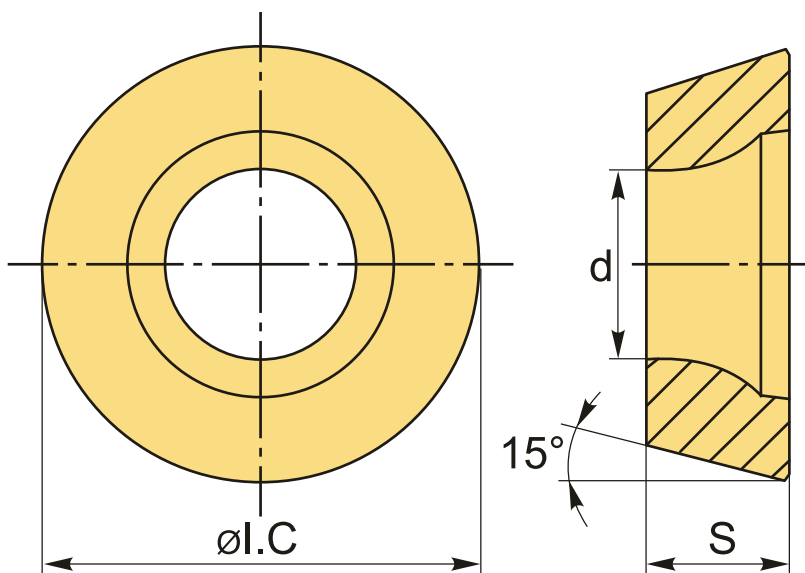

ТЕХНИЧЕСКИЕ ХАРАКТЕРИСТИКИ

Бренд:	Deskar
Вид обработки:	M (получистовая)
Марка:	RDHX
Вид пластины:	твердосплавные
Тип пластины (форма):	R-круглая
Размер пластины:	12
Обр-мый материал:	M (нержавеющая сталь)

Сплав фрезерования:

LF6018

ØI.C:

12 мм

S:

3.97 мм

d:

3.8 мм

Вес:

0.005 кг

Вес:

0.005 кг

