



RPMT1204MO-ТТ LF6018 пластина для фрез

Код: 25827

2 957 Т с НДС (за 1шт.)

Бренд: Deskar



ОПИСАНИЕ

Сменная твердосплавная пластина по металлу RPMT. Группа обрабатываемых материалов по ISO: М.

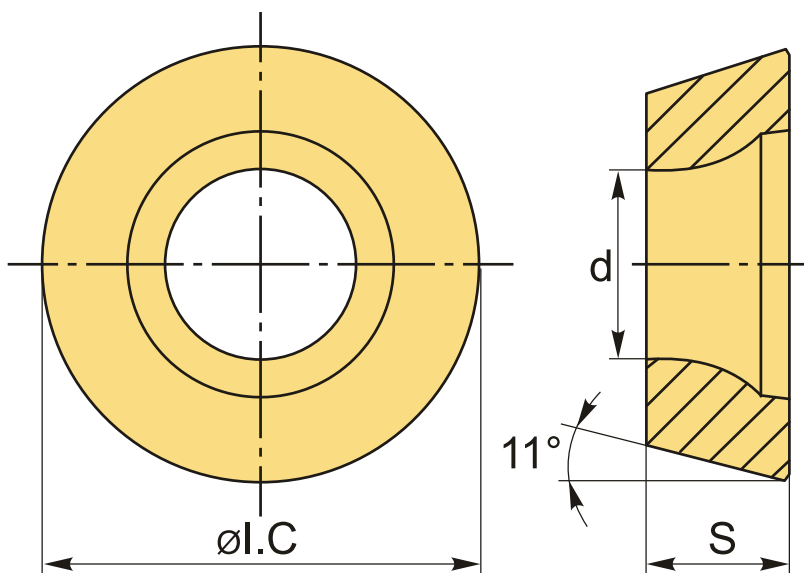

ТЕХНИЧЕСКИЕ ХАРАКТЕРИСТИКИ

Бренд:	Deskar
Вид обработки:	М (получистовая)
Марка:	RPMT
Вид пластины:	твердосплавные
Тип пластины (форма):	R-круглая
Размер пластины:	12
Обр-мый материал:	М (нержавеющая сталь)

Стружкой фрезерования:

ТТ-D

Сплав фрезерования:

LF6018

ØI.C:

12 мм

S:

4.76 мм

d:

4.4 мм

Вес:

0.003 кг

Вес:

0.003 кг

