



RPMT1204MOE-JS LF6018 пластина для фрез

Код: 25825

**2 957 Т** с НДС (за 1шт.)

Бренд: Deskar



## ОПИСАНИЕ

Сменная твердосплавная пластина по металлу RPMT. Круглая. Группа обрабатываемых материалов по ISO: M.

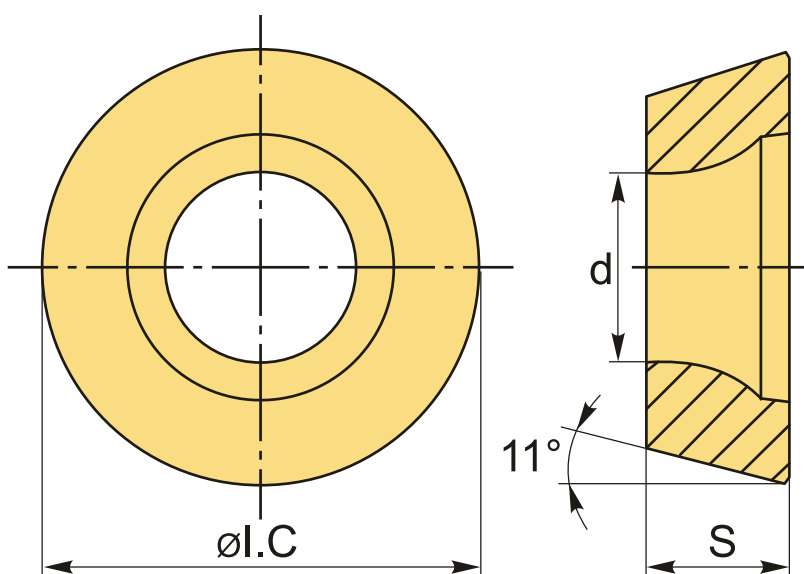

## ТЕХНИЧЕСКИЕ ХАРАКТЕРИСТИКИ

Бренд:	Deskar
Вид обработки:	M (получистовая)
Марка:	RPMT
Вид пластины:	твердосплавные
Тип пластины (форма):	R-круглая
Размер пластины:	12
Обр-мый материал:	M (нержавеющая сталь)

Стружкойлом фрезерования:	JS-D
Сплав фрезерования:	LF6018
ØI.C:	12 мм
S:	4.76 мм
d:	4.4 мм
Вес:	0.006 кг
Вес:	0.006 кг

