



### BF-26 цанга барфидера, под круг

Код: 25343

**15 519 ₸** с НДС (за 1 шт.)

Бренд: CNCM



#### ОПИСАНИЕ

Для зажима **круглого** прутка  $\varnothing$  **26** мм. D цанги **27** мм, d **17** мм, L **60** мм. С помощью барфидерных цанг осуществляется соединение толкателя податчика с прутком.

Цанга барфидера используется в АПТ (станках швейцарского типа, swiss) в автоматических механизмах подачи прутка. Благодаря использованию барфидера исключаются операции останова станка для смены заготовки. После расхода первого прутка, система автоматически подает следующий пруток, обеспечивая тем самым длительную автономную работу станка.

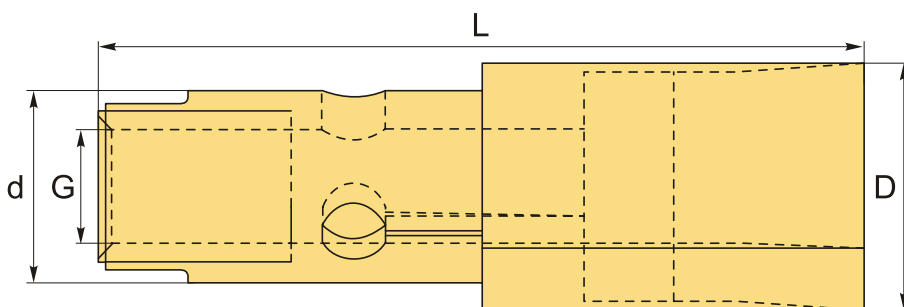

#### ТЕХНИЧЕСКИЕ ХАРАКТЕРИСТИКИ

Бренд:	CNCM
Вылет цанги, L1:	31 мм
Серия:	Цанги барфидера
D:	27 мм
d:	17 мм
L:	60 мм
G:	M9
Форма зажима:	Круг
Размер прутка:	26 мм

Направление резьбы:

Левое

Вес:

0.104 кг

Вес:

0.104 кг

