



**641H-2/75 Стандартная подставка для тисков 640-2**

Код: 25281

**518 504 Т** с НДС (за 1 шт.)

Бренд: Gerardi



**ОПИСАНИЕ**

Стандартная подставка (проставка) ART.641H-2/75. Для увеличения высоты тисков Gerardi Multitasking ART.640-2.

На одной стороне подставки имеются четыре резьбовых отверстия **M10** под винты, на другой стороне – четыре сквозных гладких отверстия  $d$  **11** мм. Сторона со сквозными отверстиями ставится на стол фрезерного станка или на поворотный стол. Фиксируется с помощью прижимов или болтами через сквозные отверстия. Паз на основании предназначен для центрирующих сухарей (центрируют подставку относительно фрезерного стола).

Сторона с резьбовыми и сквозными отверстиями предназначена для закрепления тисков Gerardi Multitasking ART.640-2 на поставке. Не забудьте про подходящий позиционирующий штифт, он расширяет возможности тисков.

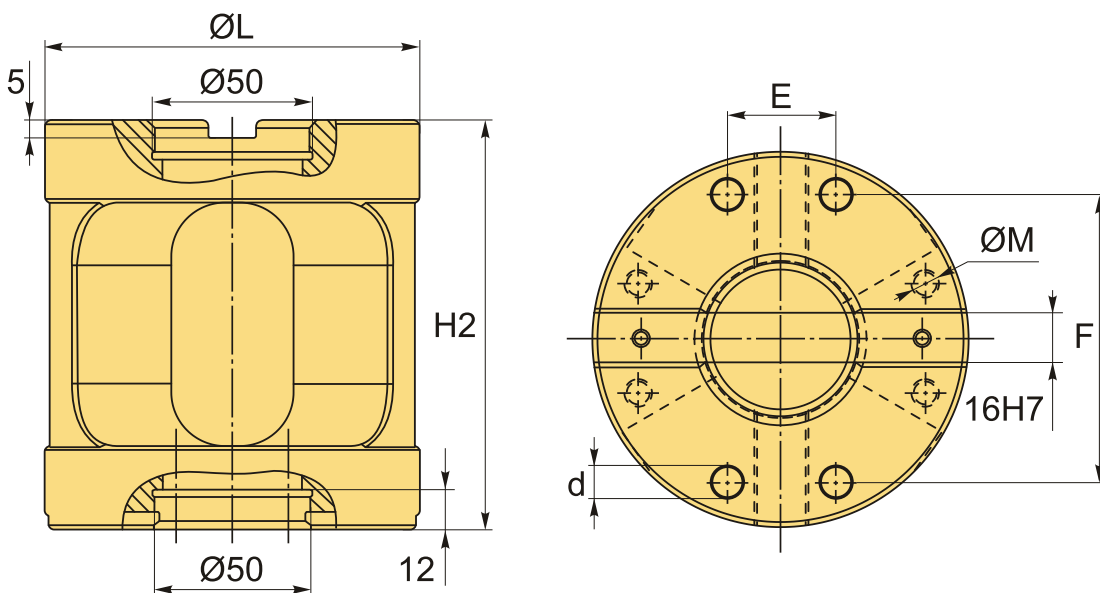

**ТЕХНИЧЕСКИЕ ХАРАКТЕРИСТИКИ**

Бренд:

Gerardi

H2:

75 мм

Серия тисков:

Подставка для тисков Gerardi

L: 158 мм

d: 11 мм

E: 35

F: 120

ØM: M10

Вес: 7.100 кг

Габариты (длина/ширина/высота): 18x18x8 см

Вес: 7.100 кг

