



SDJCR1010JK07Z резец для наружного точения

Код: 25044

25 980 ₮ с НДС (за 1шт.)

Бренд: Intool



ОПИСАНИЕ

Резец проходной для наружного точения по металлу со сменными пластинами. Для пластин DC**0702**. Державка токарная с креплением типа S (закрепление пластин винтом). С углом в плане 93°. Для наружной контурной обработки.

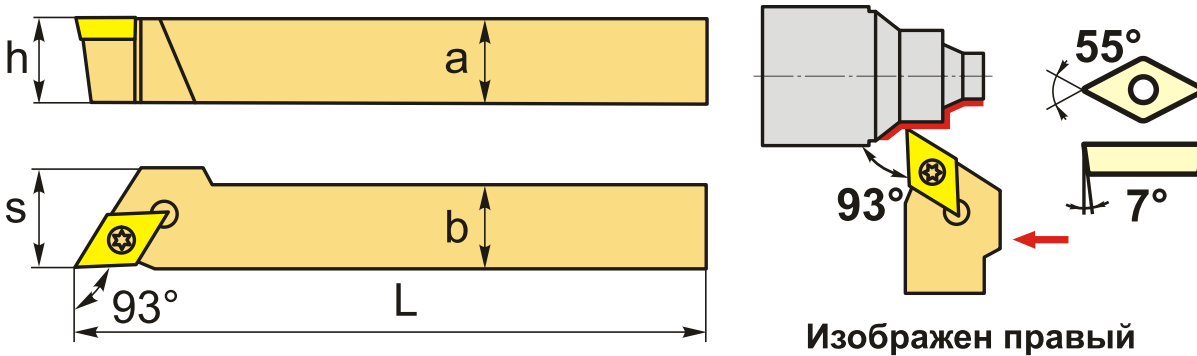

ТЕХНИЧЕСКИЕ ХАРАКТЕРИСТИКИ

Бренд:	Intool
Подходящие пластины:	DC**0702**
Марка резца:	SDJCR/L-Z
Вид точения:	наружное
Исполнение:	Правое
Система крепления:	S - крепление пластин винтом
Сечение, а x b:	10x10 мм
Длина, L:	120 мм
Размер устанавливаемой пластины:	7
Форма устанавливаемой пластины:	D-ромбическая 55°

h: 10 мм

S: 10 мм

Вес: 0.119 кг

Вес: 0.119 кг

