



TDJNL4040S1504 резец для наружного точения

Код: 24732

135 475 Т с НДС (за 1 шт.)

Бренд: АККО



ОПИСАНИЕ

Резец токарный для наружного точения по металлу со сменными пластинами. Для пластин DNM*1504**. Державка токарная с креплением типа Т (двойной прижим кронштейном). С углом в плане 93°.

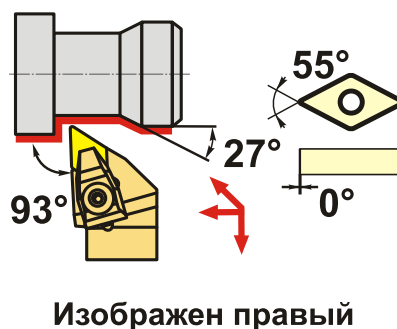
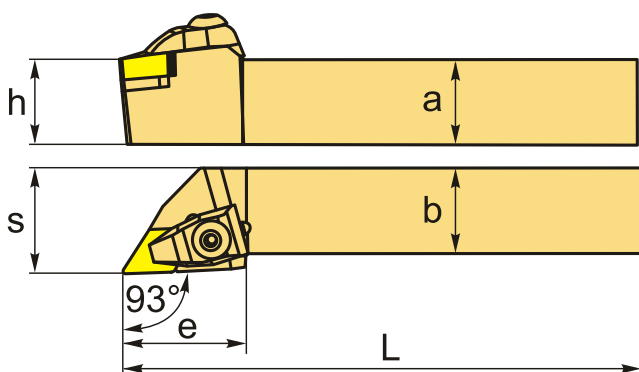

ТЕХНИЧЕСКИЕ ХАРАКТЕРИСТИКИ

Бренд:	АККО
Подходящие пластины:	DN**1504**
Марка резца:	TDJNR/L
Вид точения:	наружное
Исполнение:	Левое
Система крепления:	D (T) - прижим повышенной жесткости
Сечение, а x b:	40x40 мм
Длина, L:	250 (S) мм
Размер устанавливаемой пластины:	15
Форма устанавливаемой пластины:	D-ромбическая 55°

e:	42 мм
h:	40 мм
S:	50 мм
Вес:	3.105 кг
Вес:	3.105 кг

