



PU1 H40.085.100 держатель инструмента осевой

Код: 23882

65 540 Т с НДС (за 1 шт.)

Бренд: CNCМ



ОПИСАНИЕ

Резцедержатель осевой для револьверных головок, ширина установочного паза **30** мм, межосевое расстояние болтов **76** (38+38) и **35** мм, ширина блока **100** мм. Диаметр хвостовика инструмента **40** мм.

Блоки **PU** (держатели инструмента) для станков с тайваньской револьверной головой фирмы **Lio Shing** (Лио Шинг). Тип PU, например, для револьверки **LS-200** и других подходящих под посадку. Для фиксации борштанг, расточных державок.

Держатель подбирается по размерам: ширина посадочного паза и межосевое расстояние для крепления держателя к револьверке.

Держатель токарного инструмента щелевого типа, фиксация инструмента болтами, внешняя подача охлаждающей жидкости. Несмотря на схожесть блоков **PU** с **BMT**, они не являются взаимозаменяемыми. К тому же блоки **PU** не подходят для установки приводного инструмента.

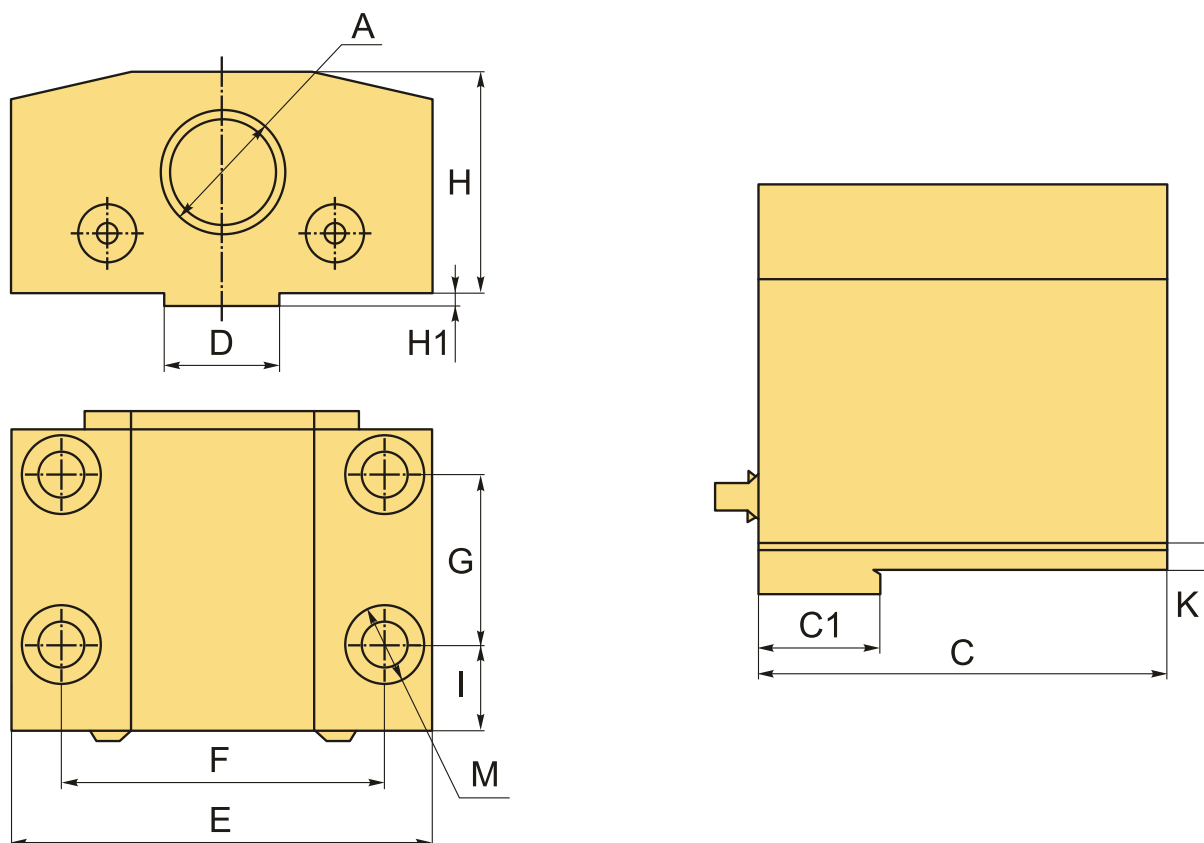

ТЕХНИЧЕСКИЕ ХАРАКТЕРИСТИКИ

Бренд:	CNCM
Серия блока:	PU1
A:	40 мм
C:	85 мм
C1:	25 мм
D:	30 мм
E:	100 мм
F:	76 мм
G:	35 мм
H:	75 мм
H1:	10 мм
I:	20 мм
M:	M10
Вес:	3.300 кг
Габариты (длина/ширина/высота):	13x11x10 см
Вес:	3.300 кг

