



**VP200 YK0669K** пластина для отрезки

Код: 23807

**2 108 ₸** с НДС (за 1шт.)

Бренд: ChipsFly

**@chipsFly**



## ОПИСАНИЕ

Сменная твердосплавная пластина для отрезки VP. Группа обрабатываемых материалов по ISO: P, K.

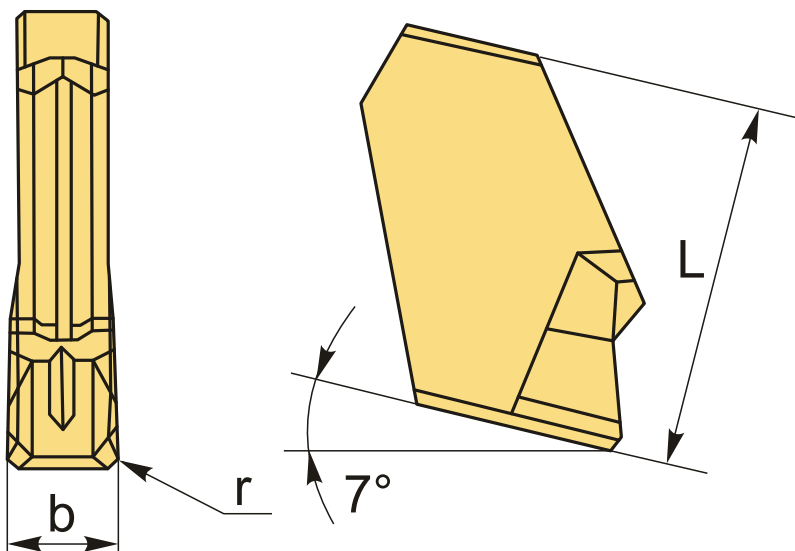

## ТЕХНИЧЕСКИЕ ХАРАКТЕРИСТИКИ

Бренд:	ChipsFly
Марка:	VP
Размер пластины:	2
Ширина пластины, b :	2.18 мм
Обр-мый материал:	P (сталь) K (чугун)
Назначение:	Пластины для отрезных лезвий
Радиус, r:	0.2 мм

L: 9.3 мм

Сплав отрезки: YK0669K

Вес: 0.002 кг

Вес: 0.002 кг

