



**16ER1.25ISO IC908** пластина резьбовая  
твердосплавная, метрическая резьба полный  
профиль 60°

Код: 23542

**18 823 Т** с НДС (за 1 шт.)

Бренд: MSD



## ОПИСАНИЕ

Сменная твердосплавная пластина 16ER1.25ISO IC908 по металлу. Для нарезания метрической резьбы полный профиль 60°. Наружная резьба, правое исполнение. Шаг резьбы 1.25 мм.

Группа обрабатываемых металлов по ISO: P, M, K, S, H. Пластина полный аналог производителя Искар.

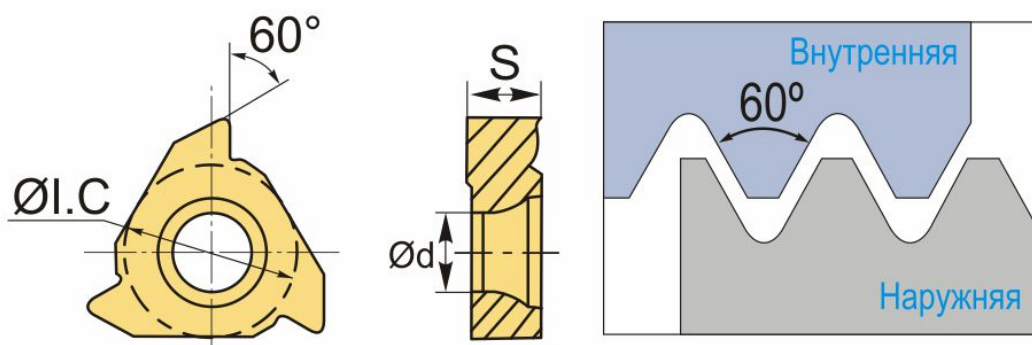

## ТЕХНИЧЕСКИЕ ХАРАКТЕРИСТИКИ

|                   |   |
|-------------------|---|
| Бренд:            | MSD   |
| Марка:            | ER  |
| Вид пластины:     | твердосплавные  |
| Размер пластины:  | 16  |
| Обр-мый материал: | P (сталь)<br>M (нержавеющая сталь)<br>K (чугун)<br>S (жаропрочные)<br>H (твердые материалы) |
| Тип:              | наружная  |
| Исполнение:       | правое  |

Шаг резьбы: 1.25

ØI.C: 9.53 мм

S: 3.5 мм

d: 3.8 мм

Резьбовой сплав: IC908

Вес: 0.006 кг

Вес: 0.006 кг

