



ПЕНТА24-1.25ISO IC908 пластина резьбовая
твердосплавная, метрическая резьба полный
профиль 60°

Код: 23538

33 703 Т с НДС (за 1 шт.)

Бренд: MSD



ОПИСАНИЕ

Сменная твердосплавная пластина PENTA24-1.25ISO IC908 по металлу. Для нарезания метрической резьбы, полный профиль 60°. Наружная резьба. Шаг резьбы 1.25 мм.

Группа обрабатываемых материалов по ISO: P, M, K, S, H. Пластина полный аналог производителя Искар.

Радиус (r) = 0,18 мм.

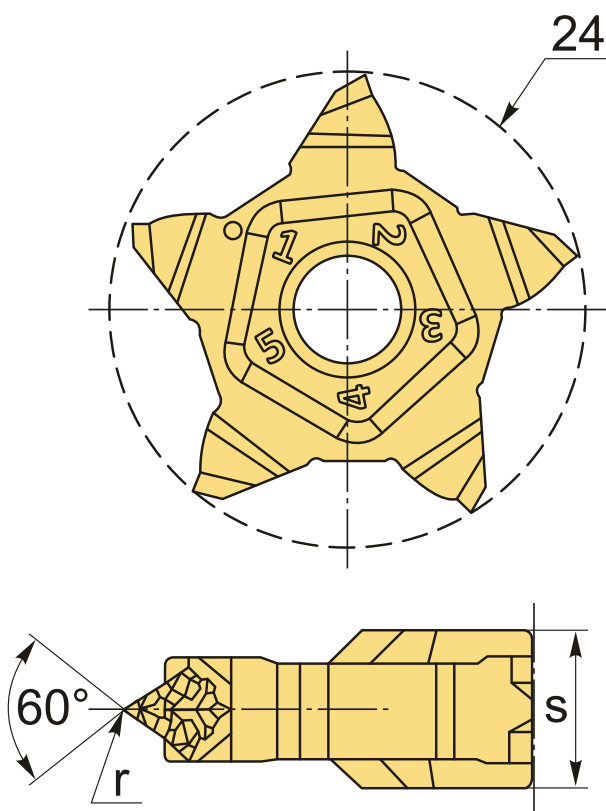

ТЕХНИЧЕСКИЕ ХАРАКТЕРИСТИКИ

Бренд:

MSD

Марка:

PENTA24

Вид пластины:	твердосплавные
Размер пластины:	24
Обр-мый материал:	Р (сталь) М (нержавеющая сталь) К (чугун) S (жаропрочные) Н (твердые материалы)
Тип:	наружная
Шаг резьбы:	1.25
S:	4.5 мм
Резьбовой сплав:	IC908
Вес:	0.011 кг
Вес:	0.011 кг

