



РЕНТА24-1.5ISO IC908 пластина резьбовая  
твердосплавная метрическая резьба полный  
профиль 60°

Код: 23537

**38 251 Т** с НДС (за 1 шт.)

Бренд: MSD



## ОПИСАНИЕ

Сменная твердосплавная пластина РЕНТА24-1.5ISO IC908 по металлу. Для нарезания метрической резьбы полный профиль 60°. Наружная резьба. Шаг резьбы 1.5 мм.

Группа обрабатываемых материалов по ISO: P, M, K, S, H. Пластина полный аналог производителя Искар.

Радиус (r) = 0,22 мм.

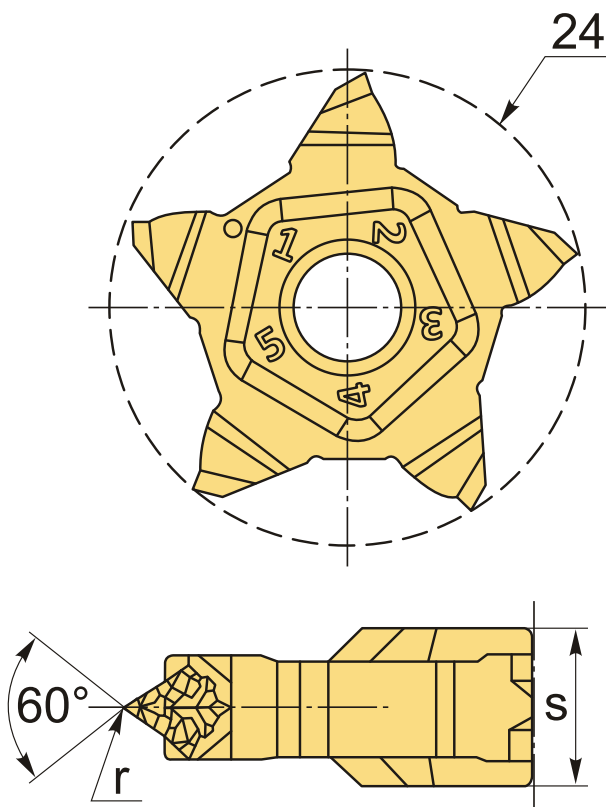

## ТЕХНИЧЕСКИЕ ХАРАКТЕРИСТИКИ

Бренд:

MSD

Марка:

PENTA24

Вид пластины:

твердосплавные

Размер пластины:

24

Обр-мый материал:

Р (сталь)  
М (нержавеющая сталь)  
К (чугун)  
S (жаропрочные)  
Н (твердые материалы)

Тип:

наружная

Шаг резьбы:

1.5

S:

4.5 мм

Резьбовой сплав:

IC908

Вес:

0.011 кг

Вес:

0.011 кг

