



**PENTA24N150C010 IC908** пластина для отрезки и точения канавок

Код: 23534

**39 584 Т** с НДС (за 1 шт.)

Бренд: MSD



## ОПИСАНИЕ

Сменная твердосплавная пластина по металлу. Группа обрабатываемых материалов по ISO: P, M, K, S, H. Пластина полный аналог производителя Искар.

Точение возможно только пластинами шириной 2.39 и более.

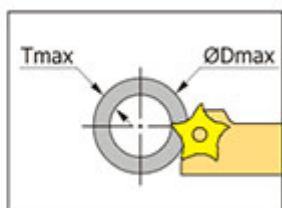
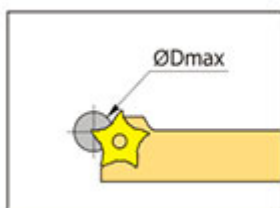
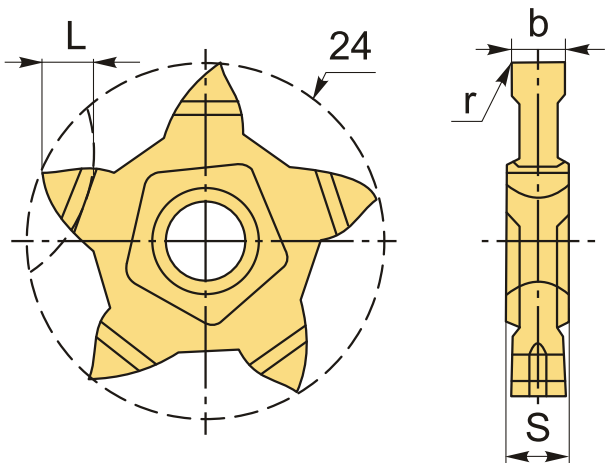

## ТЕХНИЧЕСКИЕ ХАРАКТЕРИСТИКИ

Бренд:

MSD

Марка:

PENTA24

Вид пластины:

твердосплавные

Тип пластины (форма):

P-пятигранная

Размер пластины:

24

Ширина пластины, b :

1.5 мм

Обр-мый материал:

Р (сталь)  
М (нержавеющая сталь)  
К (чугун)  
S (жаропрочные)  
Н (твердые материалы)

Радиус, r:

0.1 мм

L:

5 мм

S:

4 мм

Сплав отрезки:

IC908

Вес:

0.010 кг

Вес:

0.010 кг

