



WBMT060101L IC908 пластина для точения

Код: 23528

9 573 Т с НДС (за 1шт.)

Бренд: MSD



ОПИСАНИЕ

Сменная твердосплавная пластина по металлу WBMT. Группа обрабатываемых материалов по ISO: P, M, K, S, H. Пластина полный аналог производителя Искар.

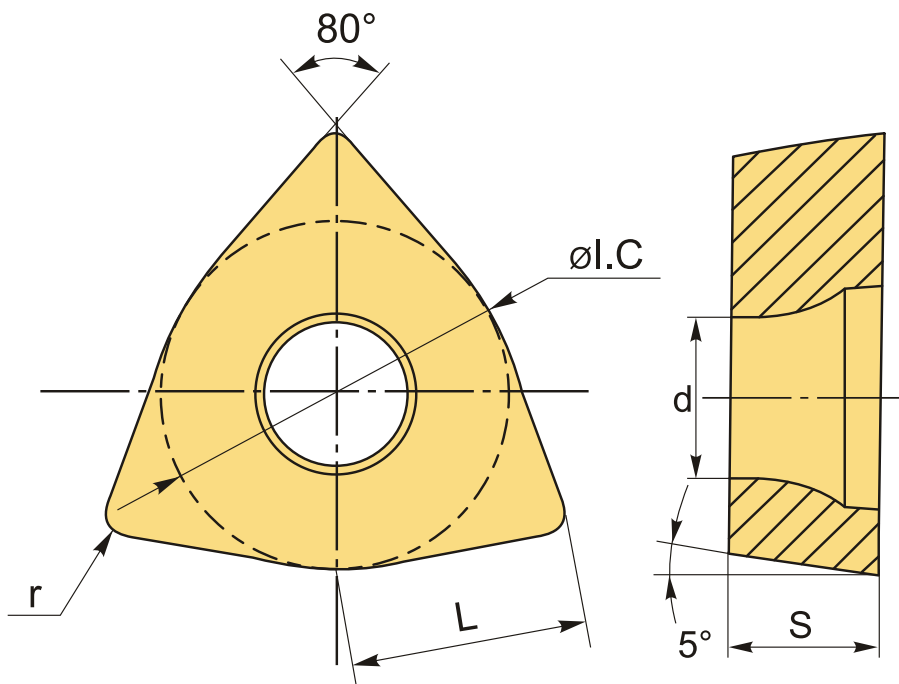

ТЕХНИЧЕСКИЕ ХАРАКТЕРИСТИКИ

Бренд:	MSD
Вид обработки:	L (чистовая)
Марка:	WBMT
Вид пластины:	твердосплавные
Тип пластины (форма):	W-тригональная
Задний угол:	B-5°

Размер пластины:	6
Обр-мый материал:	Р (сталь) М (нержавеющая сталь) К (чугун) S (жаропрочные) Н (твердые материалы)
Радиус, г:	0.1 мм
Исполнение:	левое
Сплав:	IC908
L:	2.18 мм
øI.C:	3.97 мм
S:	1.59 мм
d:	1.85 мм
Вес:	0.002 кг
Вес:	0.002 кг

