



DGN2202J IC908 пластина для отрезки и обработки канавок

Код: 23490

13 410 ₮ с НДС (за 1 шт.)

Бренд: MSD



ОПИСАНИЕ

Сменная твердосплавная пластина DGN. Группа обрабатываемых металлов по ISO: P, M, K, S, H. Пластина полный аналог производителя Искар.

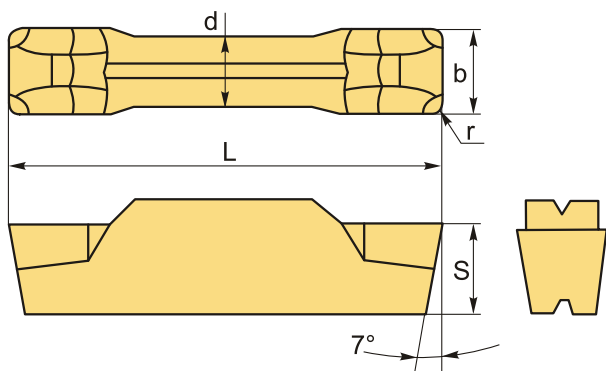

ТЕХНИЧЕСКИЕ ХАРАКТЕРИСТИКИ

Бренд:	MSD
Марка:	DGN
Вид пластины:	твердосплавные
Размер пластины:	2
Ширина пластины, b :	2.2 мм
Обр-мый материал:	P (сталь) M (нержавеющая сталь) K (чугун) S (жаропрочные) H (твердые материалы)
Радиус, r:	0.2 мм
L:	19.8 мм

S:	5.8 мм
d:	1.9 мм
Сплав отрезки:	IC908
Стружкойлом отрезки:	J-Искар
Вес:	0.004 кг
Вес:	0.004 кг

