



**Плашка круглая для метрической резьбы  
M1.4x0.3 д16 ISO2568 P6M5K5 (HSS-E)**

Код: 23399

**2 803 Т** с НДС (за 1шт.)

Бренд: CNCM



**ОПИСАНИЕ**

Круглая плашка из быстрорежущей стали для нарезки метрической резьбы M1.4x0.3. Правое направление резьбы. Материал P6M5K5 (HSS-E). Стандарт ISO 2568 (ГОСТ 2568). Наружный диаметр плашки 16 мм, номинальный диаметр резьбы плашки 1.4 мм, размер резьбы M1.4, шаг резьбы 0.3 мм. Артикул M00104003E.

Плашка ГОСТ 9740-71 метрическая круглая для нарезания резьбы.

Материал плашки – быстрорежущая сталь HSS-E с кобальтом **5%** (P6M5K5). Отличная стойкость к износу и повреждениям.

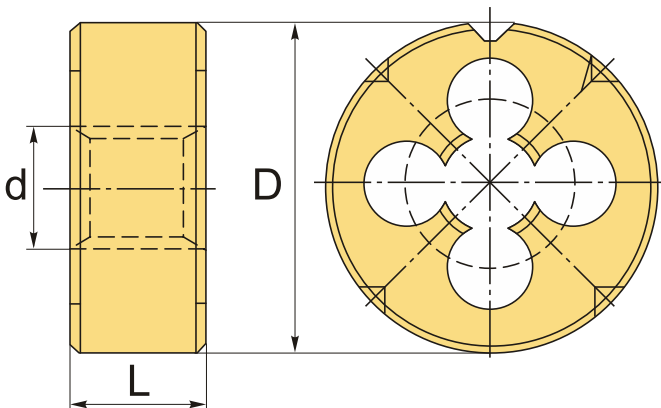

**ТЕХНИЧЕСКИЕ ХАРАКТЕРИСТИКИ**

Бренд:	CNCM
Квалитет точности:	6g
Материал плашки:	P6M5K5 (HSS-E)
Стандарт:	ISO 2568/ГОСТ 9740-71
Тип плашек:	Метрическая резьба
Размер резьбы, d:	M1.4
Шаг резьбы:	0.3

D: 16 мм

L: 5 мм

Вес: 0.006 кг

Вес: 0.006 кг

