



YGFR-RP1204M-D63S22Z5C фреза торцевая со сменными пластинами

Код: 23302

**146 688 Т** с НДС (за 1 шт.)

Бренд: YG-1



## ОПИСАНИЕ

Корпусная фреза торцевая со сменными пластинами по металлу для фрезерного станка. Диаметр - 63 мм. Для пластин RPMW/PRMT1204 (YG-1).

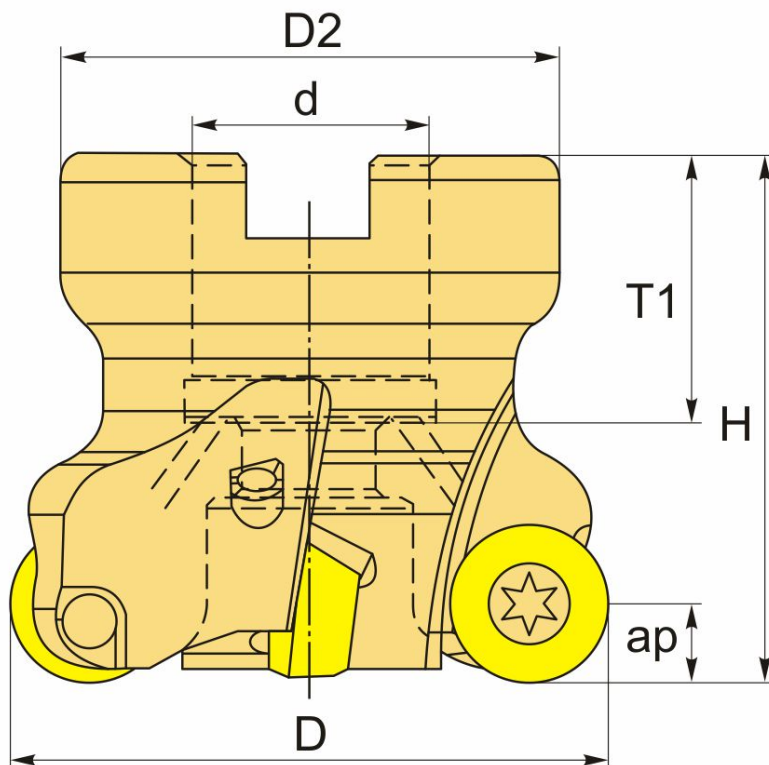

## ТЕХНИЧЕСКИЕ ХАРАКТЕРИСТИКИ

Бренд:	YG-1
Каналы для СОЖ:	Есть
Марка фрезы с пластинами:	YGFR-RP
Назначение фрезы:	Торцевая фреза

Тип хвостовика:	Отверстие (насадная)
Марка фрезы:	YGFR-RP
Вид фрезы:	со сменными пластинами
Подходящие пластины:	RPMТ1204** RPMW1204**
Совместимость с пластинами брендов:	Deskar YG-1
Угол фрезы/пластины:	круглая °
∅D фрезы:	63 мм
Тип фрезы:	насадная
ap:	6 мм
∅D2:	48 мм
∅d:	22 мм
H:	50 мм
Количество зубьев:	5
T1:	32 мм
Комплект пластин:	Приобретаются отдельно
Вес:	0.716 кг
Вес:	0.716 кг

