



YGF45-ON0806-D80S27Z6C фреза насадная со сменными пластинами

Код: 23299

**213 302 Т** с НДС (за 1 шт.)

Бренд: YG-1



## ОПИСАНИЕ

Фреза торцевая насадная со сменными пластинами по металлу для фрезерного станка. Угол в плане 45°. Диаметр - 80 мм. Для пластин ONMU0806\*\* (YG-1).

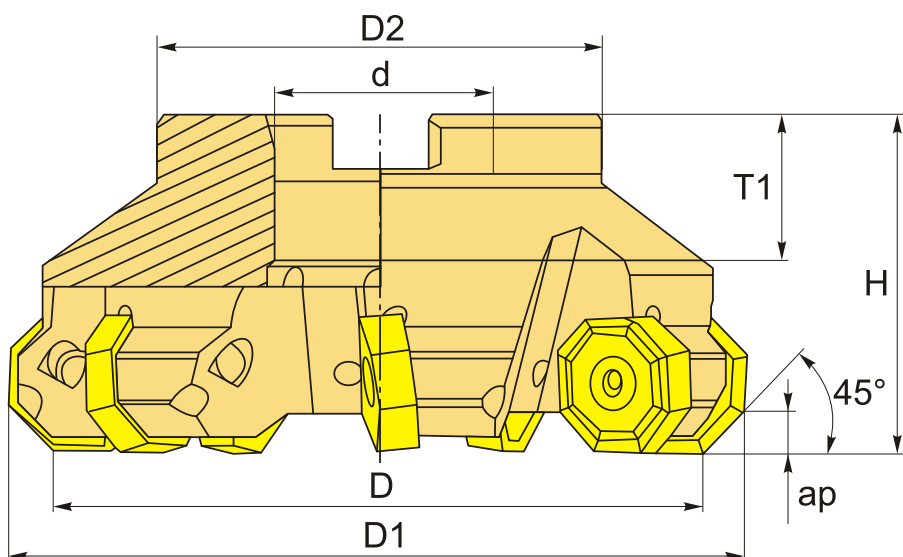

## ТЕХНИЧЕСКИЕ ХАРАКТЕРИСТИКИ

Бренд:	YG-1
Каналы для СОЖ:	Есть
Марка фрезы с пластинами:	YGF45
Назначение фрезы:	Торцевая фреза
Тип хвостовика:	Отверстие (насадная)
Марка фрезы:	YGF45
Вид фрезы:	со сменными пластинами

Подходящие пластины:

ONMU0806\*\*

Совместимость с пластинами брендов:	YG-1
Угол фрезы/пластины:	45 °
∅D фрезы:	80 мм
Тип фрезы:	насадная
∅D1:	92 мм
ap:	5.5 мм
∅D2:	58 мм
∅d:	27 мм
H:	50 мм
Количество зубьев:	6
T1:	25 мм
Комплект пластин:	Приобретаются отдельно
Вес:	1.198 кг
Вес:	1.198 кг

