

YGF45-ON0806-D63S22Z5C фреза насадная со сменными пластинами

Код: 23298

186 700 ₸ с НДС (за 1 шт.)

Бренд: YG-1



ОПИСАНИЕ

Фреза торцевая насадная со сменными пластинами по металлу для фрезерного станка. Угол в плане 45°. Диаметр - 63 мм. Для пластин ONMU0806** (YG-1).

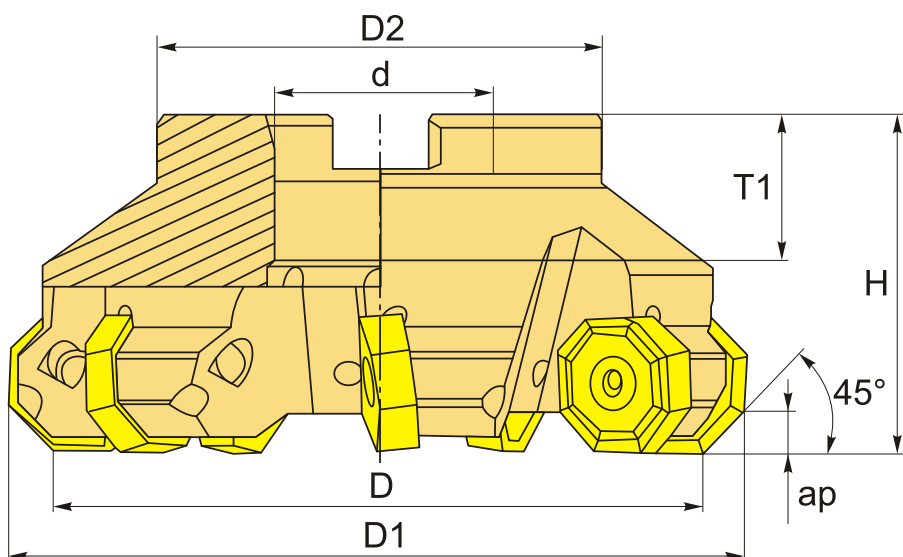

ТЕХНИЧЕСКИЕ ХАРАКТЕРИСТИКИ

Бренд:	YG-1
Каналы для СОЖ:	Есть
Марка фрезы с пластинами:	YGF45
Назначение фрезы:	Торцевая фреза
Тип хвостовика:	Отверстие (насадная)
Марка фрезы:	YGF45
Вид фрезы:	со сменными пластинами

Подходящие пластины:

ONMU0806**

Совместимость с пластинами брендов:	YG-1
Угол фрезы/пластины:	45 °
∅D фрезы:	63 мм
Тип фрезы:	насадная
∅D1:	75 мм
ap:	5.5 мм
∅D2:	49 мм
∅d:	22 мм
H:	40 мм
Количество зубьев:	5
T1:	22 мм
Комплект пластин:	Приобретаются отдельно
Вес:	0.654 кг
Вес:	0.654 кг

