



**NT50-GT12-7 pcs Быстросменный
резьбонарезной патрон с компенсацией по
длине (набор)**

Код: 23092

148 400 ₮ с НДС (за 1 шт.)

Бренд: CNCМ



ОПИСАНИЕ

Резьбонарезной патрон NT50-GT12-7 конус DIN2080 NT с осевой компенсацией для машинных метчиков. С хвостовиком NT50. Вылет от шпинделя 100 мм. Быстрая замена цанг типа GT. Максимальный ход компенсации на сжатие и растяжение: ±15 мм.

Компенсирующий плавающий патрон для метчиков, с компенсацией по длине. Компенсация на растяжение и сжатие защищает метчик от поломки при нарезании резьбы и улучшает качество обработки за счет компенсирования небольшой разности между установленной подачей и шагом установленного метчика. Быстрая смена резьбонарезных цанг GT. Под каждый размер метчика используется своя цанга.

Оснастка NT-GT используется на сверлильных, токарных, фрезерных станках и станках с ЧПУ.

Цанги в наборе:

1. M3 3.15x2.5
2. M4 4x3.15
3. M5 5x4
4. M6 6.3x5
5. M8 6.3x5
6. M10 8x6.3
7. M12 9x7.1

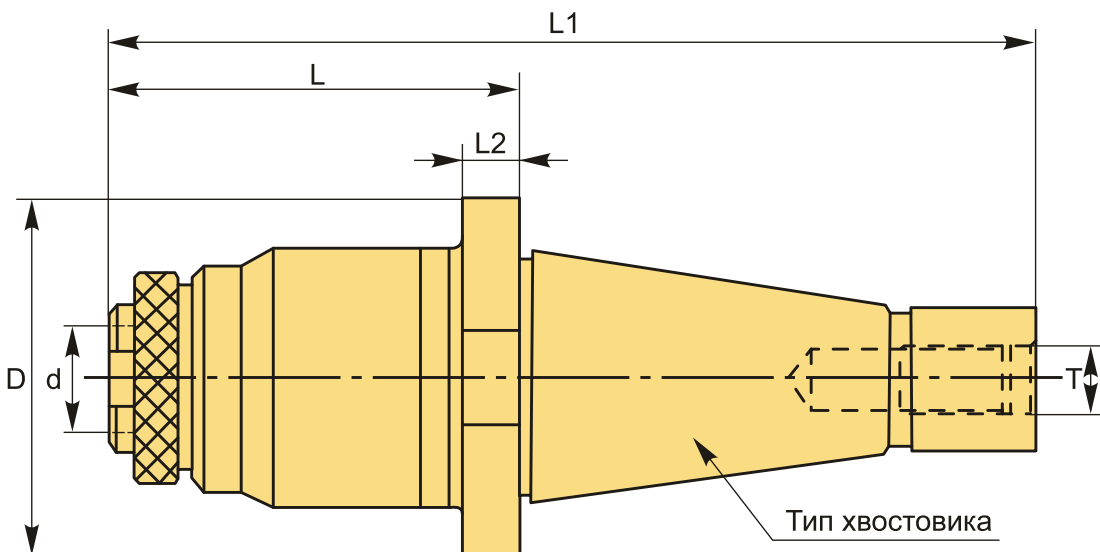

ТЕХНИЧЕСКИЕ ХАРАКТЕРИСТИКИ

| | |
|---------------------------------|---------------------|
| Бренд: | CNCM |
| L1: | 224 мм |
| L2: | 16 мм |
| Вид патрона: | NT-GT резьб. наборы |
| Вид цанги: | GT12 |
| Назначение: | Резьбонарезной |
| Диаметр, D: | 46 мм |
| Длина, L: | 100 мм |
| Тип хвостовика: | NT50 |
| Диаметр, d: | 19 мм |
| Вес: | 5.111 кг |
| Габариты (длина/ширина/высота): | 29x22x12 см |
| Вес: | 5.111 кг |

