



2899-05 Индикатор рычажно-зубчатый торцевой
ИРТ 0.5 мм, 0.01 мм с длинным щупом

Код: 22723

399 558 Т с НДС (за 1 шт.)

Бренд: INSIZE



ОПИСАНИЕ

Головка измерительная рычажно-зубчатая ИРТ, диапазон измерений **0-0.5** мм. Шаг **0.01** мм. Длина щупа **34.6** мм. Стандарт DIN2270.

Индикатор применяется для абсолютных и относительных измерений линейных размеров, а также для отслеживания отклонений от заданной геометрической формы и взаимного расположения поверхностей.

Крепление индикатора через паз типа «ласточкин хвост».

- Измерения в двух направлениях, встроен автоматический реверс внутри механизма.
- Антимагнитный, твердосплавный наконечник щупа.
- Гистерезис 0.003 мм.
- Считывание по круговой шкале 0-25-0.
- Керамический подшипник.
- Рычажная система на подшипнике с измерительной вставкой, отклоняющейся на 230°.
- Поставляется с одним зажимом: диаметр Ø8 мм.

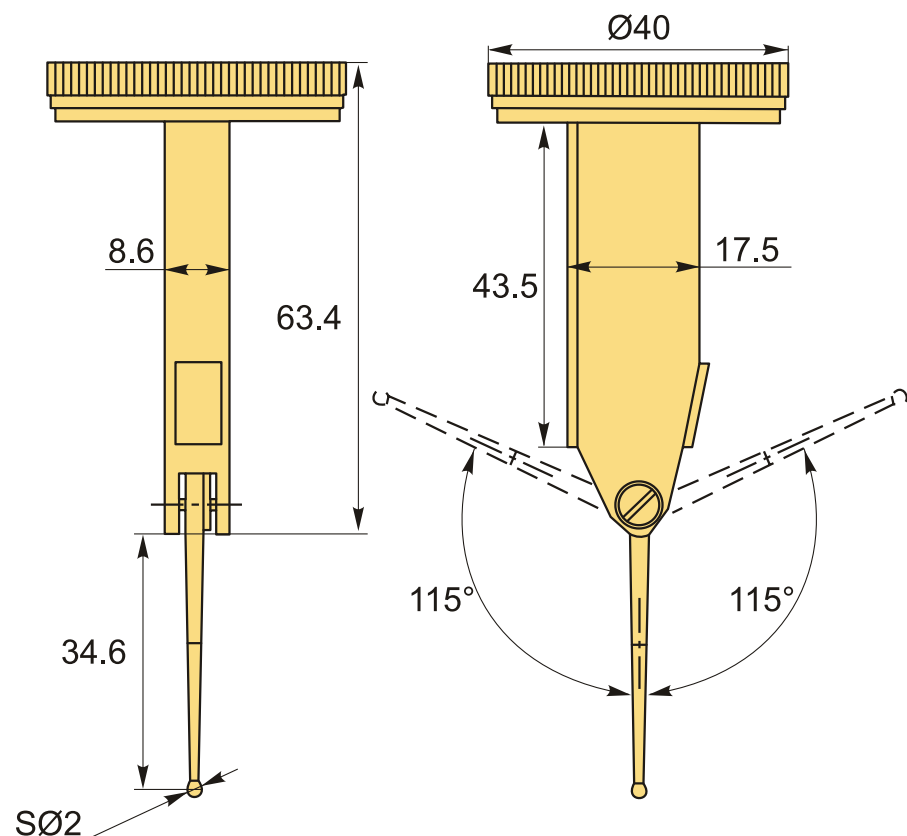

ТЕХНИЧЕСКИЕ ХАРАКТЕРИСТИКИ

Бренд:	INSIZE
Материал наконечника:	Твердый сплав
Особенность индикатора:	Вертикальный циферблат Антимагнитный тверд. щуп
Резьба:	M2.5X0.45
Форма наконечника:	Сферический
Место производства:	Европа
Стандарт:	DIN2270
Вид мерителя:	Индикаторы ИРБ, ИРТ
Госреестр СИ:	Внесен
Поверка:	не включена
Диапазон измерений:	0-0.5 мм
Точность:	0.013 мм
Шаг:	0.01 мм
Исполнение:	ИРТ
Крепление:	Паз типа «ласточкин хвост»
Вес:	0.300 кг
Вес:	0.300 кг

